

# TB30 AM DRAWER

***indelB***

**istruzioni per l'uso**

**instructions for use**

**bedienungsanleitung**

**instructions d'utilisation**

**instrucciones de uso**

**instructier voor gebruik**

**bruksanvisningar**

**инструкции по эксплуатации**



# TB 30 AM DRAWER

11 - 24	ITALIANO
25 - 37	ENGLISH
38 - 51	DEUTSCH
52 - 64	FRANÇAIS
65 - 77	ESPAÑOL
78 - 90	NEDERLANDS
91 - 103	SUOMI
104 - 116	SVENSKA
117 - 130	РУССКИЙ

***indelB***

# TB 30 AM DRAWER

Fig.1

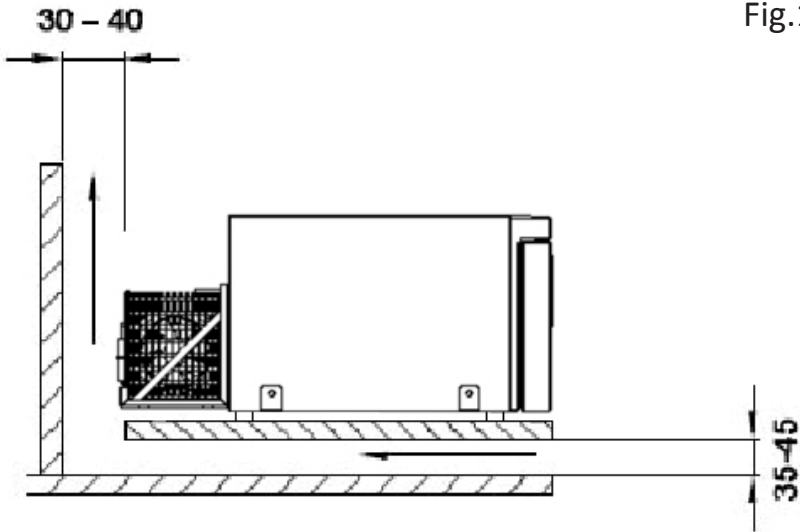
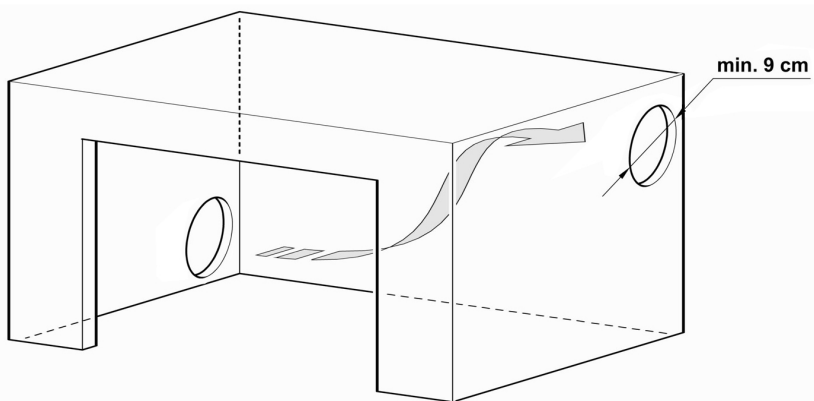

Fig.2



# TB 30 AM DRAWER

Fig.3

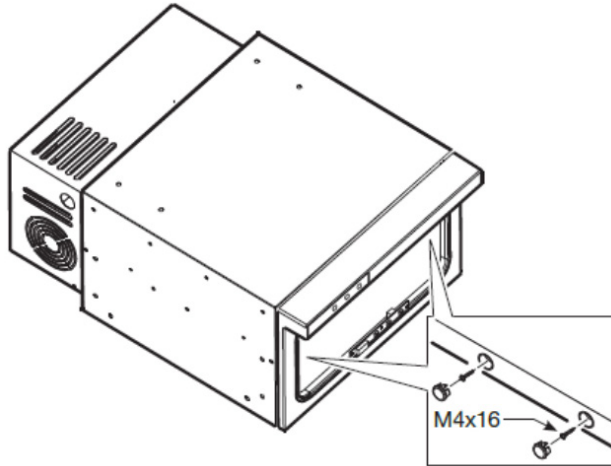

Fig.4

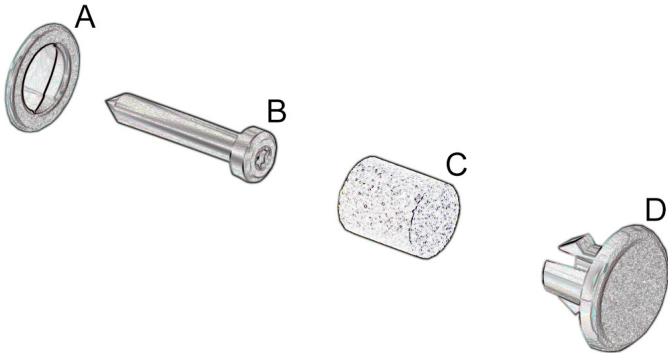

Fig.5

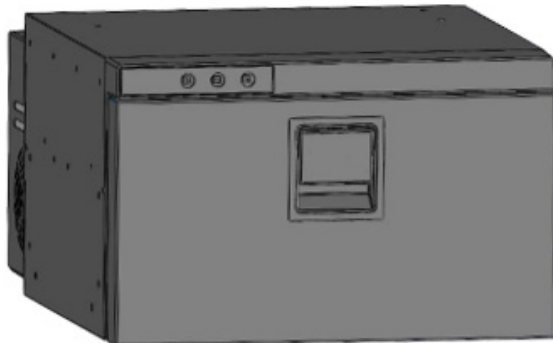

Fig.6



Fig.7



Fig.8



# TB 30 AM DRAWER

Fig.9

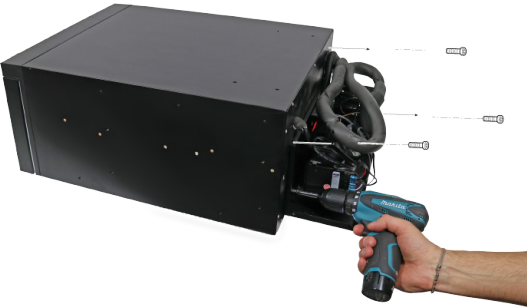

Fig.10



Fig.11





Fig.12



Fig.13

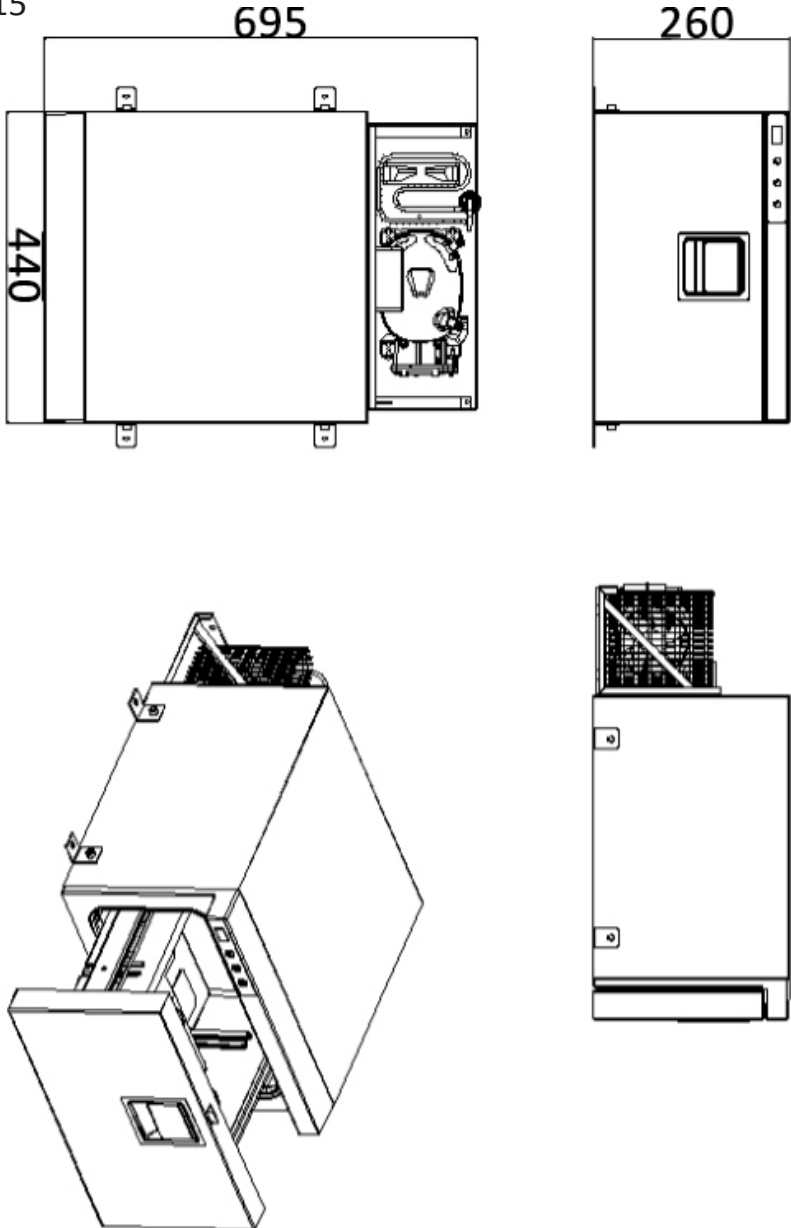

Fig.14



# TB 30 AM DRAWER

Fig.15



## DATI TECNICI (CONFIGURAZIONI STANDARD)

Tensione di esercizio	12 o 24 VDC
Gas refrigerante e carica	R134a 0,044 kg - CFC Free (CO <sub>2</sub> eq. 0,063 t)
Dimensioni	260 x 440 x 695 (mm)
Peso netto	18 Kg
Potenza installata	45 Watt

## MANUALE

Il manuale contiene delle avvertenze per segnalare pericoli presenti per l'utilizzatore o particolari comportamenti da tenere; tali avvertimenti sono indicati come riportato di seguito:



### ATTENZIONE!



Non avviare il prodotto prima di aver consultato questo manuale di istruzioni.

#### Obbligo lettura istruzioni

La presenza di questo simbolo richiede la lettura delle istruzioni prima di mettere in funzione l'apparecchio



#### Obbligo sconnessione

La presenza di questo simbolo richiede l'immediata sconnessione dell'apparecchio dall'alimentazione principale in caso di guasti



#### Obbligo guanti

La presenza di questo simbolo richiede a ciascun operatore di indossare gli appositi guanti protettivi



#### Obbligo scarpe

La presenza di questo simbolo richiede a ciascun operatore di indossare delle scarpe atte a diminuire il rischio di infortuni



#### Pericolo generico

La presenza di questo simbolo richiede particolare attenzione da parte dell'operatore



#### Pericolo di folgorazione

La presenza di questo simbolo segnala al che l'operazione descritta potrebbe presentare il rischio di uno shock elettrico



#### Pericolo luce ad alta intensità

La presenza di questo simbolo segnala di prestare particolare attenzione alle luci luminose ad alta intensità, rischio per la vista



# TB 30 AM DRAWER



## ATTENZIONE!

Il manuale deve essere conservato per qualsiasi futura consultazione. E' opportuno:

- Conservare il manuale in un luogo accessibile protetto da umidità e calore e al riparo da raggi solari diretti;
- Impiegare il manuale in modo da non danneggiarne tutto o in parte il contenuto;
- Non asportare, strappare o modificare per alcun motivo parti del presente manuale.

Nonostante la cura e la completezza con le quali è stato redatto questo manuale, Indel B non può garantire che le informazioni qui presenti coprano ogni possibile evento associato all'installazione del prodotto, in caso d'incertezza si consiglia di contattare immediatamente i nostri tecnici. Nel caso di vendita o trasferimento dell'apparecchio ad altra persona, il presente manuale e i relativi allegati devono essere consegnati, integri, al nuovo utilizzatore.



## ATTENZIONE!

Indel B declina ogni responsabilità per malfunzionamenti o danneggiamenti a persone o cose dovute all'utilizzo diverso della macchina o di materiali con caratteristiche diverse da quanto indicato nel presente manuale.

L'uso improprio o l'uso del prodotto in contrasto con quanto indicato in questo manuale non può dare luogo a contestazioni nei confronti del produttore e/o fornitore.



## ATTENZIONE!

Per periodi prolungati di inattività o in fase di sbrinamento, rimuovere la lampada dove presente o scollegare tutte le alimentazioni. Lasciare lo sportello del refrigeratore leggermente aperto per arieggiare l'interno del prodotto ed evitare la formazione di muffe.



## ATTENZIONE!

Eliminare tutte le fonti di calore e scintille dalle vicinanze dell'apparecchio, estrarre la spina di alimentazione ed arieggiare bene il locale in caso di fuoriuscita di liquido refrigerante.



## ATTENZIONE!



Disconnettere immediatamente l'apparecchio dall'alimentazione principale in caso di guasti. Non toccare eventuali cavi elettrici danneggiati o non isolati quando è inserita l'alimentazione elettrica.

Se il cavo di alimentazione è danneggiato deve essere sostituito, contattare personale qualificato o il Centro Assistenza più vicino.



## ATTENZIONE!

Non conservare nell'apparecchio o nelle vicinanze delle sue parti elettriche: bombolette spray a base di sostanze infiammabili, materiali esplosivi, apparecchi elettrici, animali vivi.

Le bombolette spray contenenti sostanze infiammabili possono avere perdite di tali gas che a contatto con le parti elettriche possono infiammarsi o causare esplosioni.

Conservare ben chiuse ed in posizione verticale le bevande ad alta gradazione alcolica.

Evitare fuochi o scintille all'interno dell'apparecchio.

Evitare di utilizzare apparecchiature elettriche all'interno del refrigeratore.



## ATTENZIONE!

L'apparecchio può essere utilizzato da bambini di età non inferiore a 8 anni e da persone con ridotte capacità fisiche, sensoriali o mentali, o prive di esperienza o della necessaria conoscenza, purché sotto sorveglianza oppure dopo che le stesse abbiano ricevuto istruzioni relative all'uso sicuro dell'apparecchio e alla comprensione dei pericoli ad esso inerenti.

I bambini non devono giocare con l'apparecchio. La pulizia e la manutenzione destinata ad essere effettuata dall'utilizzatore non deve essere effettuata da bambini senza sorveglianza.

**ATTENZIONE!**

Non utilizzare spine o interruttori se avete mani o piedi bagnati.

**ISTRUZIONI PER L'USO**

La classe climatica è indicata sulla targhetta dati all'interno dell'apparecchio.

**REGOLAZIONE DELLA TEMPERATURA CON DISPLAY DIGITALE****FUNZIONI DISPLAY**

- Accensione: Premere e tenere premuto il pulsante 1 per 4 secondi
- Spegnimento (Stand-By): Premere e tenere premuto il pulsante 1 per 4 secondi.
- Regolazione della temperatura interna pulsanti 2 e 3
- Accesso al menu di programmazione [Pro].

**IMPOSTAZIONE TEMPERATURA**

Accendere il frigo, impostare la temperatura desiderata premendo i tasti 2 per aumentare o 3 per diminuire la temperatura che viene memorizzata automaticamente.

# TB 30 AM DRAWER

## FUNZIONE MENU [PRO]

Il menu Pro permette la variazione dei seguenti dati: offset 1, offset 2, offset 3, protezione batteria.

Per accedere al menu Pro premere contemporaneamente i tasti 2 e 3 per 4 secondi, a questo punto comparirà sul display digitale la scritta  e premere il pulsante 1 per confermare l'entrata nel menu.

Si visualizza il valore dell' offset1, questo valore può essere variato da +8 a -8 agendo sui tasti 2 e 3.



Premendo 1 si conferma il nuovo dato inserito e si passa all'impostazione del prossimo parametro.



Si visualizza il valore dell' offset2, questo valore può essere variato da +8 a -8 agendo sui tasti 2 e 3.

Premendo 1 si conferma il nuovo dato inserito e si passa all'impostazione del prossimo parametro.

Si visualizza il valore dell' offset3, questo valore può essere variato da +8 a -8 agendo sui tasti 2 e 3.

Premendo 1 si conferma il nuovo dato inserito e si passa all'impostazione del prossimo parametro.

La figura visualizzata  oppure  oppure  si riferisce al livello di salva batteria impostato, il valore può essere modificato agendo sui pulsanti 2 o 3.  
Premendo 1 si conferma il nuovo dato inserito e si passa all'impostazione del prossimo parametro.

La figura visualizzata  oppure  si riferisce alla scelta della scala della temperatura, Celsius o Fahrenheit, la selezione dell'impostazione di fabbrica è in Celsius, il valore può essere modificato agendo sui pulsanti 2 o 3.

Per uscire dal menu Pro attendere alcuni secondi fino allo spegnimento del display, i dati vengono automaticamente memorizzati.

**VISUALIZZAZIONE GRAFICA DELLA SEQUENZA  
PER L'IMPOSTAZIONE DEL MENU PRO**

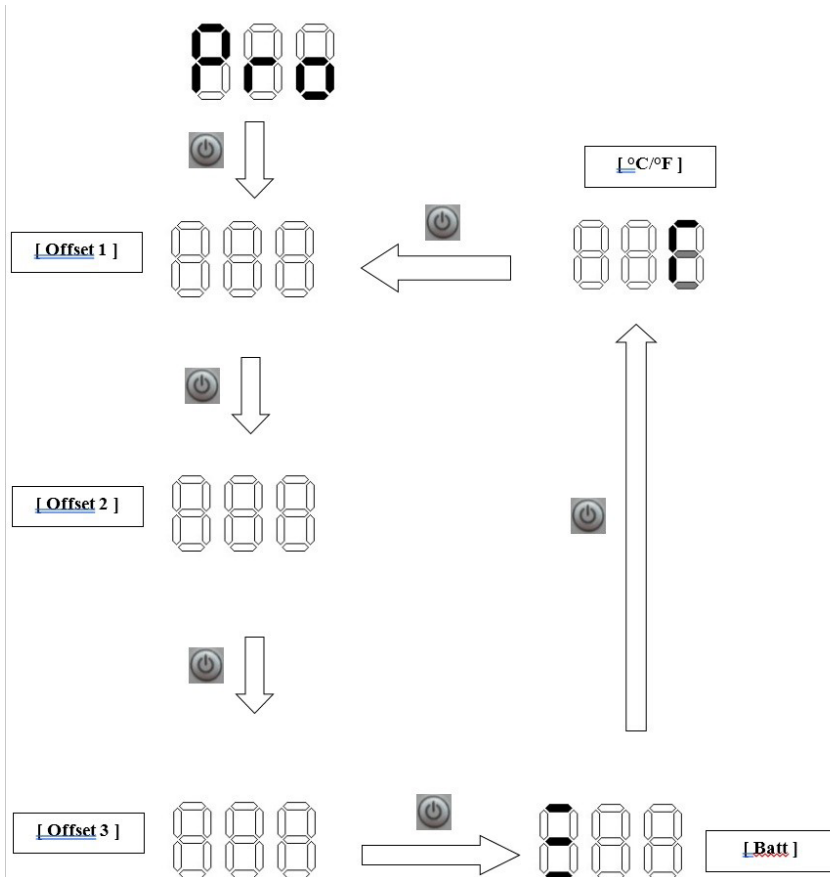

ITALIANO

# TB 30 AM DRAWER

## OFFSET

è il dato che serve per allineare la temperatura visualizzata sul display con la temperatura reale interna, la regolazione per ogni offset può variare da -8 / +8.

Dopo alcune ore dal funzionamento del sistema refrigerante, attraverso l'inserimento di un termometro digitale (non fornito) all'interno del vano nella posizione in cui si vuole avere una temperatura più precisa, controllare che la temperatura indicata sul display coincida con la temperatura letta sul termometro digitale; in caso non coincidesse operare sugli Offset inerenti alla temperatura che si vuole raggiungere all'interno del vano, affinché la temperatura letta sul display coincida con la temperatura indicata dal termometro digitale.

OFFSET	INTERVALLO TEMPERATURE
1	$T \geq -6^{\circ}\text{C}$
2	$-12^{\circ}\text{C} \leq T \leq -7^{\circ}\text{C}$
3	$T \leq -13^{\circ}\text{C}$

## TABELLA ERRORI DISPLAY

ERRORE	CAUSA
E1	Tensione insufficiente (Volts sotto il valore di cut-in / cut-out)
E2	Ventilatore difettoso
E3	Errore centralina o compressore bloccato
E4	Il sistema refrigerante è troppo carico di gas e/o il compressore gira a un numero di giri troppo basso
E5	La temperatura ambiente è troppo alta
E6	Errore sensore temperatura interna

## CONSIGLI PER L'USO

- Se possibile, accendere il frigorifero circa 6 ore prima di riporvi i prodotti.
- L'apertura frequente del frigorifero comporta un maggiore consumo elettrico.
- Una ventilazione adeguata del compressore e del condensatore riduce notevolmente il consumo elettrico.
- Non ostruire mai il sistema di ventilazione del frigorifero.
- L'impianto elettrico deve essere in ottime condizioni, verificare regolarmente le batterie ed il loro livello di carica. Utilizzare sempre una batteria di avviamento separata dal motore.
- Mantenere sempre pulito e asciutto l'interno del frigorifero. Rimuovere l'acqua di condensa dalla vaschetta di sgocciolamento sotto lo scomparto freezer del frigorifero, dove presente.
- Per mantenere la superficie della porta sempre bella ed intatta, assicurarsi che essa sia sempre pulita ed asciutta.
- L'apparecchio è stato progettato con blocco di protezione del prodotto nei casi di tensione batteria bassa. In caso di blocco del compressore seguire le indicazioni riportate nel presente manuale e/o contattare tecnici specializzati o centri di assistenza Indel B.
- Il compressore può funzionare fino ad una inclinazione di  $30^{\circ}$ , mentre angoli superiori possono causare un danno permanente al compressore.



## SBRINATURA

Poiché l'evaporatore funziona a temperature inferiori al punto di congelamento, su di esso si formano ghiaccio e brina.

L'umidità dell'aria, la temperatura e il numero di aperture dello sportello influenzano notevolmente la formazione di brina.

Sbrinare sempre il frigorifero quando lo strato di brina sull'evaporatore ha uno spessore di 3-4 mm o superiore.

Spegnerne il frigorifero ruotando il termostato in posizione 0. Effettuare la sbrinatura quando i prodotti possono rimanere il più possibile al fresco fuori dal frigorifero. Non utilizzare oggetti appuntiti per rimuovere il ghiaccio e la brina dall'evaporatore in quanto potrebbe danneggiarsi causando perdite di refrigerante.

Riacendere il frigorifero solo dopo averlo sbrinato, pulito e asciugato con cura. All'occorrenza, durante la sbrinatura, sistemare un asciugamano alla base del frigorifero per agevolare la raccolta dell'acqua.

## MANUTENZIONE

I frigoriferi TB 30 AM DRAWER sono dotati di un impianto di raffreddamento stagno che non richiede manutenzione e rabbocco di refrigerante.

Il compressore è progettato appositamente per applicazioni mobili per garantire un rendimento e una durata eccellenti. In inverno il frigorifero deve essere conservato all'interno del veicolo, ma il compressore non funziona a temperature prossime a 0°C o inferiori. La manutenzione stagionale si limita alla pulizia del condensatore dietro il frigorifero. In particolare, è necessario spazzolare/aspirare tutta la polvere accumulata per effetto della ventola. Utilizzare una spazzola morbida e un aspirapolvere. È importante tenere pulito l'interno del frigorifero con acqua tiepida e sapone neutro asciugando qualsiasi residuo di condensa/acqua.



Per mantenere la superficie della porta sempre bella ed intatta, assicurarsi che essa sia sempre asciutta e pulita.

Allo spegnimento del frigorifero per periodi prolungati è necessario attendere la completa sbrinatura e rimuovere la condensa che si è formata all'interno, per evitare danni all'apparecchio, ai componenti elettrici/meccanici e/o la formazione di muffe. Il tempo di sbrinatura naturale può variare da pochi minuti a diverse ore. Quando il frigorifero è spento e in inverno lasciare lo sportello socchiuso in posizione di aerazione e **scollegare tutte le alimentazioni**.

# TB 30 AM DRAWER

## PROTEZIONE PER BASSA TENSIONE

Per evitare che le batterie si scarichino eccessivamente, una protezione spegne il compressore in caso di tensione insufficiente e lo riaccende solo quando la tensione nell'impianto aumenta in seguito alla ricarica delle batterie.

PROTEZIONE DELLA BATTERIA					
LIVELLO BATTERIA	DISPLAY DIGITALE	12VDC		24VDC	
		Cut-Out Comp. off	Cut-In Comp. on	Cut-Out Comp. off	Cut-In Comp. on
Basso		9,6	10,6	21,3	22,7
Medio		11,1	12,1	22,3	23,7
Alto		11,8	12,8	24,3	25,7



### AVVERTENZE

Prima dell'accensione dell'apparecchio verificare sempre che le batterie siano in condizioni ottimali.

## AVVERTENZE INSTALLAZIONE



### ATTENZIONE!



A garanzia di un funzionamento sicuro, installare ed allacciare l'apparecchio attenendosi alle indicazioni riportate nelle presenti istruzioni d'uso.



### ATTENZIONE!



Utilizzare sempre i DPI (Dispositivi di Protezione Individuali) durante la movimentazione ed installazione del prodotto.



### ATTENZIONE!

Ogni modifica eseguita sul prodotto ad insaputa del fabbricante sarà di completa responsabilità di chi eseguirà tali alterazioni. Le modifiche eseguite senza l'autorizzazione da parte di Indel B faranno decadere ogni forma di garanzia ed invalideranno la dichiarazione di conformità alle direttive applicabili.



### ATTENZIONE!

Prima di utilizzare l'apparecchio accertarsi che esso non presenti danni visibili sui componenti meccanici ed elettrici.



### ATTENZIONE!

In caso di danni all'apparecchio, informare immediatamente la ditta fornitrice prima di procedere all'allacciamento.



### ATTENZIONE!

Se il cavo di alimentazione è danneggiato deve essere sostituito dal produttore, dai Centri di Assistenza o da personale qualificato.



### ATTENZIONE!

Installare il frigorifero in un luogo asciutto e al riparo da spruzzi d'acqua. Le parti elettriche NON devono essere esposte alla pioggia e/o a spruzzi d'acqua.



### ATTENZIONE!

Installare il frigorifero lontano da bombole di gas o impianti GPL.



### ATTENZIONE!

Il prodotto deve essere installato in una zona accessibile per eventuali manutenzioni. Il vano di alloggiamento delle parti sotto tensione e del gruppo condensatore/compressore deve essere apribile solo volontariamente e non accessibile direttamente.



### ATTENZIONE!

La zona di installazione della parte compressore/condensatore deve per forza essere realizzata con un materiale resistente al test della fiamma con ago previsto dalla EN 603335-1 o distare più di 5 cm dalle parti elettriche e/o elettroniche.



### ATTENZIONE!

Se è presente un carica batterie, questo deve essere connesso alla batteria e mai direttamente al frigorifero.



### ATTENZIONE!

L'apparecchio deve essere protetto contro il contatto indiretto secondo la norma "Heavy Current Regulations".

# TB 30 AM DRAWER



## ATTENZIONE!

In caso di collegamento all'alimentazione da rete elettrica in corrente alternata, per evitare gravi lesioni personali, accertarsi che essa sia dotata di messa a terra e dotata di dispositivi di sezionamento (interruttori) che permettano il distacco totale di corrente dell'apparecchio e, di dispositivi di protezione che intervengano automaticamente in caso di guasto.



## ATTENZIONE!

Non toccare eventuali cavi elettrici danneggiati o non isolati quando è inserita l'alimentazione elettrica.



## ATTENZIONE!

E' vietato eseguire riparazioni o interventi che comportino la rimozione dei carter di protezione, da parte di personale non autorizzato.



## ATTENZIONE!

Per evitare rischi di natura elettrica non rimuovere il coperchio della mini-unità di raffreddamento.



## ATTENZIONE!

Non usare dispositivi elettrici all'interno dei vani per la conservazione dei cibi dell'apparecchiatura, a meno che non siano del tipo consigliato dal produttore.



## ATTENZIONE!

Non lasciare che oggetti caldi tocchino le parti in plastica dell'apparecchiatura.



## ATTENZIONE!

Non porre prodotti o oggetti infiammabili, né prodotti che contengono liquido infiammabile, all'interno, vicino o sopra l'apparecchiatura.



## ATTENZIONE!

Non toccare il compressore o il condensatore. Scottano!



## ATTENZIONE!

- Il frigorifero è adatto per il raffreddamento e il congelamento degli alimenti.
- Usare il travel box solo per il raffreddamento e la conservazione di bevande e snack chiusi.
- Gli alimenti possono essere conservati nella loro confezione originale o in contenitori idonei.
- Il travel box non è previsto per entrare a contatto con i cibi.
- Il travel box non è previsto per la corretta conservazione di farmaci. Per tali prodotti vedere le istruzioni del foglietto illustrativo.

**ATTENZIONE!**

Lo scopo e la funzione del prodotto quando usato come freezer, è solo di mantenere congelati i prodotti alimentari già completamente congelati.

Il frigorifero non congela i prodotti alimentari non congelati o parzialmente congelati. Qualora un prodotto alimentare non congelato o parzialmente congelato dovesse essere conservato nel freezer, questo è considerato uso improprio e può causare possibile scongelamento non intenzionale del prodotto alimentare che può portare a problemi di sicurezza, malattia o infortunio in caso di ingestione.

La conservazione di alimenti non congelati o parzialmente congelati nel congelatore può anche influenzare la qualità di altri prodotti alimentari surgelati conservati all'interno del congelatore.

Esposizione a temperature superiori al range di temperatura della classe climatica per cui il freezer è costruito, interruzioni di alimentazione elettrica e/o frequente apertura del congelatore, può influenzare l'efficacia del frigorifero e la qualità del contenuto del freezer.

L'utente deve sempre controllare la qualità dei prodotti alimentari prima di ingerirli.

## INSTALLAZIONE

I frigoriferi TB 30 AM DRAWER sono progettati e realizzati per un'installazione esclusivamente ad incasso e conformi alle dimensioni standard. Il frigorifero deve sempre essere in posizione orizzontale, con i piedini di gomma del compressore in basso. Il compressore può funzionare fino a un'inclinazione di 30°. Se l'inclinazione è superiore il compressore può danneggiarsi. In caso di compressore remotizzato, anch'esso deve essere installato con i suoi piedini in gomma verso il basso.

Il prodotto va fissato nella sede di alloggio tramite il sistema di fissaggio Easy Fix, appositi punti di fissaggio preforati presenti all'interno del bauletto, per un'installazione semplice ed efficace, non visibile dall'esterno (Fig. 3).

Forare il punto di fissaggio con un trapano od un arnese appuntito (Fig. 4 A, essendo zone preforate basta fare una leggera pressione), avvitare e fissare il bauletto dall'interno con viti M4x16 (Fig. 4 B) ed avere cura di rinserrire il coperchio completo di spugna di isolamento per garantire sempre un corretto isolamento del prodotto (Fig. 4 C+D).

Ove non sia possibile utilizzare il fissaggio Easy Fix è comunque possibile installare il frigorifero fissandolo tramite flange di fissaggio a 3 o 4 lati (Fig. 5).

Bloccare sempre il frigorifero in modo che non si ribalti/scivoli in avanti quando si estrae il cassetto o in caso di mare mosso e movimenti bruschi del veicolo. Provvedere all'ancoraggio dell'apparecchio con almeno 2 punti di fissaggio, conformemente a quanto previsto dalla norma EN 60335-2-24.

# TB 30 AM DRAWER

## REMOTIZZAZIONE DELL'UNITÀ REFRIGERANTE

I frigoriferi TB 30 AM DRAWER sono progettati e realizzati per permettere una remotizzazione dell'unità refrigerante. È possibile spostare l'unità refrigerante secondo una delle tre configurazioni possibili e differenti da quella originale.

Per spostare l'unità refrigerante seguire i seguenti passaggi:

1. Svitare le 8 viti che fissano il carter e rimuovere il carter (fig.6 - fig.7 - fig.8);
2. Rimuovere le 4 viti che fissano il basamento dell'unità refrigerante al bauletto schiumato (fig.9 - fig.10);
3. Tagliare le 3 fascette che fissano i tubi del circuito refrigerante;
4. Spostare l'unità refrigerante nella configurazione desiderata (fig.11) e fissarla con 4 viti (fig.12);
5. Reinstallare il carter fissandolo con le 8 viti (fig.13 - fig.14).

Mediante i passaggi descritti sopra è possibile spostare l'unità refrigerante in posizione laterale (a destra o sinistra del bauletto) o sopra il bauletto schiumato.

## VENTILAZIONE

È molto importante che il compressore/condensatore situato dietro il frigorifero sia ben ventilato in modo che l'aria fresca possa entrare dal basso e passare dietro il frigorifero e che l'aria calda possa fuoriuscire dall'alto o dai lati (Fig.1).

L'illustrazione (Fig.2) mostra un esempio di come deve essere predisposto l'alloggio del frigorifero.

## COLLEGAMENTI ELETTRICI

- Per il collegamento all'impianto elettrico del veicolo, osservare quanto segue:
- Prima della messa in funzione dell'apparecchio, controllare se la tensione d'esercizio e/o quella della batteria corrispondono ai dati di targa.
- Collegare il frigorifero direttamente alla batteria o al relativo interruttore principale ed assicurarsi che l'impianto sia dotato di dispositivo elettrico in grado di proteggere il circuito da sovracorrenti.

Se la tensione d'alimentazione è diversa da 12/24 Vdc, installare un interruttore automatico differenziale  $\Delta I$  0,03 A. Evitare il collegamento tramite il quadro elettrico del veicolo in quanto potrebbe causare cadute di tensione.

- Il prodotto è fornito con un fusibile da 10A. È obbligatorio il montaggio di un interruttore separato a monte del frigorifero che disconnetta contemporaneamente i cavi di alimentazione. Controllare che tale interruttore supporti il carico di corrente di 10 A.



### ATTENZIONE!

Se è presente un carica batterie, questo deve essere connesso alla batteria e mai direttamente al frigorifero.

## DIMENSIONI DEI CAVI ELETTRICI

Usare sempre cavi con un adeguata sezione, di seguito una tabella con le sezioni minime:

Sezione mm <sup>2</sup>	Sezione AWG	Lunghezza max cavo 12 V mt/ft	Lunghezza max cavo 24 V mt/ft
2.5	13	2.5/8	5/16
4	11	4/13	8/26
6	9	6/19	12/39
10	8	10/33	20/66

Per la protezione dell'impianto, un fusibile deve essere montato nei cavi positivi (+), il più vicino possibile alla batteria. Si consiglia di utilizzare fusibili da 15 A per 12 V e fusibili da 7,5 A per 24 V. Se si utilizza un interruttore principale, esso deve essere in grado di sopportare una corrente minima di 20 A. Evitare giunzioni supplementari nei cablaggi per evitare che le cadute di tensione possano influenzare i settaggi della protezione batterie.

**NB: il collegamento di terra può essere utilizzato se necessario.**

# TB 30 AM DRAWER

## SOLO PER VENDITE ALL'INTERNO DELLA COMUNITÀ EUROPEA (UE)

Questo apparecchio è contrassegnato in conformità alla Direttiva Europea 2012/19/EU (WEEE). Il simbolo sul prodotto indica che questo prodotto non deve essere trattato come rifiuto domestico.

Garantire che questo prodotto non venga immesso nell'ambito dei flussi dei rifiuti urbani ma trattato come RAEE professionale.





## TECHNICAL DATA (STANDARD CONFIGURATIONS)

<b>Operating voltage</b>	12 o 24 VDC
<b>Refrigerant gas and charge</b>	R134a 0,044 kg - CFC Free (CO <sub>2</sub> eq. 0,063 t)
<b>Dimensions</b>	260 x 440 x 695 (mm)
<b>Net weight</b>	18 Kg
<b>Installed power</b>	45 Watt

## INSTRUCTION AND USE

This manual contains warnings to signal dangers to the user or particular behaviour to comply with; these warnings are indicated as follows:



**WARNING!**



Do not start the product before reading this instruction manual.

### Obligation to read instructions

The presence of this symbol mandates reading of instructions before putting the unit into operation.



### Obligation to disconnect

The presence of this symbol mandates immediate disconnection of the unit from the mains in case of failures.



### Obligation to wear gloves

The presence of this symbol mandates each operator wear suitable protective gloves.



### Obligation to wear shoes

The presence of this symbol mandates each operator wear shoes designed to decrease the risk of injury.



### General hazard

The presence of this symbol mandates special attention by the operator.



### Shock Hazard

The presence of this symbol tells personnel involved that the described operation may present a risk of electric shock.



### High intensity light hazard

The presence of this symbol indicates that you must take special care with the high intensity bright lights, risk to eyesight.



# TB 30 AM DRAWER



## WARNING!

This manual must be kept for future reference. We recommend that users:

- Store this manual in an accessible location protected from moisture and heat and protected from the direct rays of the sun.
- Use the manual in such a way as to avoid damaging it or any part of its content.
- Do not remove, alter or tear on any part of the manual.

Despite the care and thoroughness with which this manual has been prepared, Indel B cannot guarantee that the information within covers every possible event associated with installation of the product. Contact our technicians immediately in the event of uncertainty. In the event of selling or transferring the unit to another person, this manual and related documents should be delivered intact to the new user.

## SAFETY STANDARDS



## WARNING!

Indel B disclaims all liability for any malfunction or damage to persons or property due to improper use of the machine or with materials with different characteristics than those described in this manual. Improper use or use of the product not in line with the information contained in this manual cannot result in claims against the manufacturer and/or supplier.



## WARNING!

For extended periods of disuse or when defrosting, remove the unit's light bulb or  disconnect all of its power supplies. Leave the refrigerator door slightly open to air out the inside of the product and prevent the formation of mould.



## WARNING!

Eliminate all sources of heat and sparks within the unit's vicinity; in the event of coolant leakage, remove the unit's power plug and ventilate the room thoroughly.



## WARNING!



Disconnect the unit from the mains power supply immediately in the event of any malfunction. Never touch any damaged or non-insulated electrical cables while the electrical power supply is enabled. If the power cable is damaged, it must be replaced. Contact qualified personnel or the Service Centre.



## WARNING!

Do not store inside the unit or in the vicinity of its electrical parts: flammable substance-based spray cans, explosive materials, electrical equipment, live animals.

Spray cans containing flammable substances may have leakage of these gases which, in contact with electrical parts, can ignite or cause explosions.

Keep any drinks with high alcohol content tightly closed and upright.

Avoid flames or sparks inside the unit.

Do not use electrical equipment inside the refrigerator.



## WARNING!

The unit can be used by children under 8 years of age and by people with reduced physical, sensory or mental capabilities, or lack of experience or knowledge, provided they are supervised or after they have received instructions on safe use of and understanding of the dangers inherent in it.

Children should not play with the unit. Cleaning and maintenance meant to be performed by the user and must not be performed by unsupervised children.

**WARNING!**

Do not use plugs and switches if you have wet hands or feet.

## USAGE INSTRUCTIONS

The climate class is indicated on the data plate inside the unit itself.

## TEMPERATURE REGULATION WITH DIGITAL DISPLAY



## DISPLAY FUNCTIONS

- Switching on: Press and hold the 1 button for 4 seconds.
- Shut-down (Stand-By): Press and hold the 1 button for 4 seconds.
- Internal temperature adjustment buttons 2 and 3.
- Access to programming menu [Pro].

## TEMPERATURE SETTING

Switch on the refrigerator, set the desired temperature using the 2 button to increase or 3 to decrease the temperature, which will be saved automatically.

# TB 30 AM DRAWER

## MENU FUNCTION [PRO]

The Pro menu allows for changes to the following data: offset 1, offset 2, offset 3, battery protection.

To access the Pro menu, press the 2 and 3 buttons simultaneously for 4 seconds. The message  will then appear on the digital display. Press the 1 button to confirm entry into the menu.

The offset1 value will appear. This value can be changed from +8 to -8 using buttons 2 and 3.



Press 1 to confirm the new data entered and go to setting for the next parameter.

The offset2 value will appear. This value can be changed from +8 to -8 using buttons 2 and 3.



Press 1 to confirm the new data entered and go to setting for the next parameter.

The offset3 value will appear. This value can be changed from +8 to -8 using buttons 2 and 3.

Press 1 to confirm the new data entered and go to setting for the next parameter.

The figure shown,  or  or , refers to the level of battery saving set. The value can be modified using button 2 or 3.

Press 1 to confirm the new data entered and go to setting for the next parameter.

The figure shown  or  refers to the selection of the temperature scale, Celsius or Fahrenheit, the selection of the factory setting is in Celsius, the value can be changed by pressing the button 2 or 3.

To exit from the Pro menu, wait a few seconds until the display shuts down. Data will be saved automatically.

**GRAPHICAL DISPLAY OF THE SEQUENCE FOR SETTING THE PRO MENU**

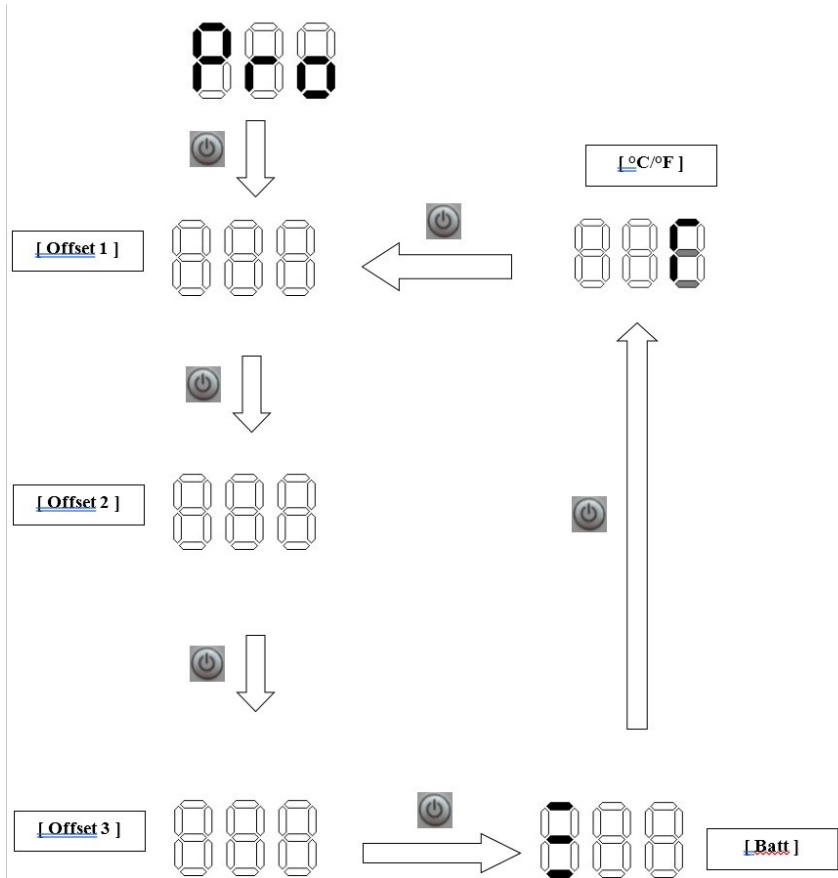

**ENGLISH**

# TB 30 AM DRAWER

## OFFSET

is the data which is used to align the temperature shown on the display with the actual internal temperature. Adjustment for each offset can vary from -8 / +8.

After a few hours of refrigeration system operation, insert a digital thermometer (not included) inside the compartment in the position where you wish to have a more precise temperature and check that the temperature indicated on the display coincides with the temperature read on the digital thermometer. If it does not coincide, change the Offset related to the temperature you wish to reach inside the compartment until the temperature read on the display coincides with the temperature indicated on the digital thermometer.

OFFSET	TEMPERATURE INTERVAL
1	$T \geq -6^{\circ}\text{C}$
2	$-12^{\circ}\text{C} \leq T \leq -7^{\circ}\text{C}$
3	$T \leq -13^{\circ}\text{C}$

## DISPLAY ERRORS TABLE

ERROR	CAUSE
E1	Insufficient voltage (Volts below the cut-in / cut-out value)
E2	Defective fan
E3	Control unit error or compressor blocked
E4	The refrigeration system is too loaded with gas and/or the compressor is running at a number of revolutions that is too low
E5	Room temperature is too high
E6	Internal temperature sensor error

## USAGE RECOMMENDATIONS

- If possible, the refrigerator should be turned on for about 6 hours prior to inserting the food items.
- Frequent opening of the refrigerator door will result in greater power consumption.
- Ensuring adequate ventilation for the compressor and the condensing unit will significantly reduce power consumption.
- Never obstruct the refrigerator's ventilation system.
- The electrical system must be kept in good condition. Inspect the batteries and check the charge levels regularly. Always use a starter battery separate from the motor.
- Keep the inside of the refrigerator clean and dry. Remove the condensation water from the drip tray beneath the refrigerator's freezer compartment where present.
- To keep the surface of the door in good conditions and intact, make sure that it is always clean and dry.
- The unit has been designed with a product lock protection in the event of low battery voltage. In the event of a compressor block, follow the instructions in this manual and/or contact specialised technicians or Indel B service centres.
- The compressor can operate up to an angle of  $30^{\circ}$ , while greater angles can cause permanent damage to the compressor.

## **DEFROSTING**

Since the evaporator operates at temperatures well below freezing, ice and frost will inevitably form upon it.

The humidity in the air, the temperature and the number of times the door is opened will have a significant impact on frost formation.

The refrigerator should always be defrosted when the layer of frost on the evaporator reaches a thickness of 3-4 mm or more.

Turn off the refrigerator by turning the thermostat to its 0 position.

Defrosting should be performed when the products can remain as cool as possible outside of the refrigerator itself. Do not use sharp objects to remove ice and frost from the evaporator, as this could damage it and result in leaks.

Only turn the refrigerator back on once it has been defrosted, cleaned and thoroughly dried. A towel can be placed at the base of the refrigerator during the defrosting procedure in order to facilitate water collection.

## **MAINTENANCE**

TB 30 AM DRAWER Drawer refrigerators are equipped with closed cooling systems, which do not require maintenance or refrigerant refills.

The compressor is specifically designed for mobile applications and guarantees maximum performance and durability. In the winter, the refrigerator must be stored inside the vehicle, but the compressor will not work at temperatures near or below 0°C. Seasonal maintenance is limited to the cleaning of the condensing unit behind the refrigerator. In particular, it is necessary to brush/vacuum out all the dust that has accumulated due to the fan. This can be done using a soft brush and a vacuum cleaner. It is important to keep the inside of the refrigerator clean by washing it with warm water and mild soap and by drying any water/condensation that may be encountered.



To keep the surface of the door in good conditions and intact, make sure that it is always dry and clean.

In order to prevent damage to the electrical/mechanical components and/or the formation of mould, when shutting off the refrigerator for extended periods of time it is necessary to wait for the unit to defrost completely and to eliminate any condensation that may have formed inside. The natural defrosting time can vary from a few minutes to several hours. In the wintertime and when the refrigerator is shut off, the door should be left slightly ajar for ventilation and all power disconnected.

# TB 30 AM DRAWER

## LOW VOLTAGE PROTECTION

In order to prevent excessive battery depletion, a protection device shuts off the compressor in case of insufficient voltage and turns it back on when the voltage in the system increases after the batteries have been charged.

BATTERY LEVEL	DIGITAL DISPLAY	BATTERY PROTECTION			
		12 VDC		24 VDC	
		Cut-Out Comp. off	Cut-In Comp. on	Cut-Out Comp. off	Cut-In Comp. on
Low		9.6	10.6	21.3	22.7
Medium		11.1	12.1	22.3	23.7
High		11.8	12.8	24.3	25.7



### WARNING!

Before switching on the unit, always make sure that the batteries are in optimal condition.



## INSTALLATION WARNINGS



### WARNING!



In order to guarantee the unit's safe functionality, follow the indications included with in these instructions when installing and connecting the unit.



### WARNING!



Always use PPE (Personal Protective Equipment) during product handling and installation.



### WARNING!

Any changes made to the product without the knowledge of the manufacturer will be the sole responsibility of those carrying out said changes. Changes made without the permission of Indel B will void all warranties and may void the declaration of conformity to applicable directives.



### WARNING!

Check for any visible damage on the refrigerator's mechanical and electrical components prior to use.



### WARNING!

In the event of damage to the unit itself, notify the supplier immediately before performing the connections.



### WARNING!

If the power cable is damaged, it must be replaced by the manufacturer, an authorized Service Centre or a qualified technician.



### WARNING!

Install the refrigerator in a dry place that's sheltered against water spray. The unit's electrical components must NOT be exposed to rainfall and/or sprays of water.



### WARNING!

Install the refrigerator away from gas or LPG cylinders.



### WARNING!

The product must be installed in an area accessible for any maintenance. The housing space of live parts and of the condensing unit/compressor must only be opened voluntarily and not directly accessible.



### WARNING!

The compressor/condensation unit installation area must be made with a material resistant to the needle-flame test required by standard EN 603335-1 or else be more than 5 cm from electrical and/or electronic components.



### WARNING!

If there is a battery charger, it must be connected to the battery and never directly to the refrigerator.

# TB 30 AM DRAWER



## WARNING!

The appliance must be protected against indirect contact in accordance with the "Heavy Current Regulations".



## WARNING!

In case of power connection from AC mains, to avoid the risk of serious personal injury, ensure that it is equipped with cut-off devices (switches) which permit total disconnection of the unit current and protective devices which automatically intervene in the event of malfunction.



## WARNING!

Never touch any damaged or non-insulated electrical cables while the electrical power supply is enabled.



## WARNING!

Non authorised personnel are not authorised to carry out repairs or interventions which include the removal of the protective casing.



## WARNING!

Do not remove the cooling mini-unit cover to avoid electrical safety risks.



## WARNING!

Do not use electrical appliances inside the food storage compartments of the appliance, unless they are of the type recommended by the manufacturer.



## WARNING!

Do not let hot items to touch the plastic parts of the appliance.



## WARNING!

Do not put flammable products or items that are wet with flammable products in, near or on the appliance.



## WARNING!

Do not touch the compressor or the con-denser. They are hot.



## WARNING!

- The cooler is suitable for cooling and freezing foods.
- Use the travel box exclusively for cooling and storing closed beverages and snacks.
- Food may only be stored in its original packaging or in suitable containers.
- The travel box is not intended to be brought into contact with food.
- The travel box is not intended for the proper storage of medicines. See the instructions in the package leaflet for the medicinal product.

**WARNING!**

The only purpose and function of the product when used as a freezer is to maintain already frozen food completely frozen.

The refrigerator will not freeze non-frozen or partially frozen food products. If a non-frozen or partially frozen food product is stored in the freezer, this is considered improper use and can cause possible unintended thawing of food which may lead to problems related to safety, illness or injury if swallowed.

The preservation of non-frozen or partially frozen food in the freezer can also affect the quality of other frozen food products stored in the freezer.

Exposure to temperatures above the temperature of the climatic class range for which the freezer was built, power supply interruptions and/or frequent opening of the freezer can influence the effectiveness of the refrigerator and the quality of the contents of the freezer.

The user should always check food quality before ingesting.

## INSTALLATION

TB 30 AM DRAWER refrigerators have been designed and constructed exclusively for recessed installation and installation that is in compliance with standard dimensions. The refrigerator must always be in a horizontal position, with the compressor's rubber feet at the bottom. The compressor is capable of functioning at angles of up to 30°. The compressor can become damaged with any higher inclinations. Also remote operation compressors must be installed with its rubber feet downward.

The product should be secured to the lodgings using the Easy Fix fastening system, which are special pre-drilled fastening points inside the trunk for easy, effective installation that is not visible from the outside (Fig. 3).

Drill the fastening point with a drill or sharp tool (Fig 4 A, only requires light pressure as it is a pre-drilled area). Screw in and fasten the trunk from inside with M4x16 screws (Fig. 4 B) and take care to re-insert the cover complete with insulation foam to ensure continued correct product insulation (Fig. 4 C+D).

Where Easy Fix fastening cannot be used, you can however install the refrigerator by fastening it using mounting flanges on 3 or 4 sides (Fig. 5).

Always secure the refrigerator in such a way so that it will not tip/slide forward when the drawer is opened or in the case of sudden vehicle movement. The unit should be anchored by at least 2 fastening points, in accordance with the provisions of the EN 60335-2-24 standard.

# TB 30 AM DRAWER

## REMOTE POSITIONING OF THE COOLING UNIT

TB 30 AM DRAWER refrigerators are designed and built to allow remote positioning of the cooling unit. The cooling unit can be placed in one of three possible configurations, in addition to the original one.

To move the cooling unit, perform the following the steps:

1. Unscrew the 8 screws securing the casing and remove it (Fig.6-Fig.7-Fig.8);
2. Remove the 4 screws securing the base of the cooling unit to the foamed storage compartment (Fig.9-Fig.10);
3. Cut the 3 clamps holding the cooling circuit tubes;
4. Move the cooling unit to the desired configuration (Fig.11) and secure it with 4 screws (Fig.12);
5. Refit the cover and secure it with the 8 screws (Fig.13-Fig.14).

Through the above steps, the cooling unit can be moved to a lateral position (to the right or left of the storage compartment) or above the foamed storage compartment.

## VENTILATION

It is extremely important for the compressor/condensing unit located behind the refrigerator to be well ventilated so that the fresh air can enter at the bottom and pass behind the refrigerator, with the hot air being allowed to escape from the top or sides (Fig.1).

The illustration (Fig.2) shows an example of how the refrigerator housing should be set.

## ELECTRICAL CONNECTIONS

- In order connect the unit to the vehicle's electrical system, proceed as follows:
- Before turning on the appliance, check to make sure that the voltage of the electrical system and/or battery complies with that which is indicated on the unit's data plate.
- Connect the refrigerator directly to the battery or to the relative main switch and make sure that the system is equipped with an electric device that's capable of protecting the circuit against possible overcurrents.

If the power supply voltage is different from 12/24 Vdc, install a  $\Delta I$  0.03 A differential circuit breaker. Avoid connecting the unit via the vehicle's control panel as this could result in voltage drops.

- The product is supplied with a 10 A fuse. A separate switch that simultaneously disconnects the power cables must be installed upstream from the refrigerator. Check to make sure that this switch supports the 10 A current load.



### WARNING!

If there is a battery charger, it must be connected to the battery and never directly to the refrigerator.

## SIZE OF THE ELECTRICAL CABLES

Always use cables of a suitable cross-section. The minimum cross-sections are listed in the table below:

Cross-section in mm <sup>2</sup>	AWG section	Max 12 V cable length m/ft	Max 24V cable length m/ft
2.5	13	2.5/8	5/16
4	11	4/13	8/26
6	9	6/19	12/39
10	8	10/33	20/66

For system protection, the fuse must be installed in the positive wires (+) as close as possible to the battery. We recommend using 15 A fuses for 12 V and 7.5 A fuses for 24 V. If using a main switch, it must be able to withstand a minimum current of 20 A. Avoid extra junctions in wiring to prevent voltage drops that can influence battery protection settings.

**Note:** ground connection can be used if necessary.

## ONLY FOR SALES WITHIN THE EUROPEAN COMMUNITY (EU)

This appliance is marked according to the European Directive 2012/19 / EU (WEEE). The symbol on the product indicates that this product should not be treated as household waste.

Ensure that this product is not entered as part of the flows of municipal waste but treated as professional WEEE.



# TB 30 AM DRAWER

## TECHNISCHE DATEN (STANDARDKONFIGURATION)

<b>Betriebsspannung</b>	12 o 24 VDC
<b>Kühlgas und Ladung</b>	R134a 0,044 kg - CFC Free (CO <sub>2</sub> eq. 0,063 t)
<b>Abmessungen</b>	260 x 440 x 695 (mm)
<b>Nettogewicht</b>	18 Kg
<b>Installierte Leistung</b>	45 Watt

## ANLEITUNG

Die Anleitung enthält Warnhinweise zu vorhandenen Gefahren für den Anwender sowie zu besonderen Verhaltensweisen, die zu beachten sind; diese Hinweise sind wie folgt gekennzeichnet:



### ACHTUNG



Nehmen Sie das Produkt erst in Betrieb, nachdem Sie diese Anleitung gelesen haben.

Lesen der Anleitungen

Dieses Symbol fordert, vor Inbetriebnahme des Geräts die Anleitungen zu lesen



Trennen der Stromversorgung

Dieses Symbol fordert, das Gerät bei Defekten sofort von der Hauptstromleitung abzutrennen



Tragen von Handschuhen

Dieses Symbol fordert, dass jeder Monteur geeignete Schutzhandschuhe tragen muss



Tragen von Sicherheitsschuhen

Dieses Symbol fordert, dass jeder Monteur geeignete Sicherheitsschuhe gegen Unfälle tragen muss



Allgemeine Gefahr

Dieses Symbol fordert vom Monteur besondere Aufmerksamkeit



Stromschlaggefahr

Dieses Symbol weist darauf hin, dass mit der beschriebenen Arbeit die Gefahr eines Stromschlags verbunden ist



Gefahr durch blendendes Licht

Dieses Symbol weist darauf hin, bei starken Lichtern umsichtig vorzugehen, da die Sehkraft gefährdet werden könnte.



**ACHTUNG**

Die Anleitung muss für künftiges Nachschlagen aufbewahrt werden. Deshalb:

- Bewahren Sie die Anleitung an einem zugänglichen Ort auf, der vor Feuchtigkeit, Wärme und direkter Sonneneinstrahlung geschützt ist.
  - Das Handbuch so benutzen, dass es als Ganzes oder in Teilen nicht beschädigt werden kann.
  - Teile dieses Handbuchs dürfen niemals entfernt, herausgerissen oder geändert werden.
- Trotz der Sorgfalt und Vollständigkeit, unter denen dieses Handbuch erstellt wurde, kann Indel B. nicht garantieren, dass die hier angegebenen Informationen alle denkbaren Ereignisse im Zusammenhang mit der Installation des Produkts abdecken. Bei Bedenken wenden Sie sich umgehend direkt an unsere Techniker. Bei Verkauf oder Überlassung des Geräts an eine andere Person müssen die vorliegende Anleitung und ihre Anhänge unversehrt dem neuen Anwender übergeben werden.

**SICHERHEITSVORSCHRIFTEN****ACHTUNG**

Die Firma Indel B haftet nicht Betriebsstörungen sowie Personen- oder Sachschäden infolge einer Verwendung des Geräts oder von Materialien mit Eigenschaften, die von den Vorgaben in dieser Anleitung abweichen.

Aus einem falsche Gebrauch oder einem Gebrauch des Produktes, der in Widerspruch mit den Angaben dieses Handbuchs steht, sind keine Beschwerden dem Hersteller und/oder Händler gegenüber statthaft.

**ACHTUNG**

Bei längerem Nichtgebrauch oder beim Abtauen die Lampe, sofern vorhanden, entfernen oder



alle Versorgungsanschlüsse trennen. Die Kühlschranktür leicht geöffnet lassen, um den Innenraum zu belüften und die Bildung von Schimmelpilzen zu verhindern.

**ACHTUNG**

Wärme- und Funkenquellen aus dem Geräteumfeld entfernen, den Stromstecker abziehen und im Falle eines Kältemittelsaustritts für eine gute Belüftung sorgen des Raumes sorgen.

**ACHTUNG!**

Bei Störungen muss das Gerät sofort von der Hauptversorgungsquelle getrennt werden. Eventuell beschädigte oder nicht isolierte Stromkabel nicht anfassen, wenn das Gerät an die Stromversorgung angeschlossen ist.

Wenn das Stromkabel beschädigt ist, muss es ausgewechselt werden. Wenden Sie sich hierzu an Fachpersonal oder an den nächstliegenden Kundendienst.

**ACHTUNG**

Im Gerät oder in der Nähe seiner elektrischen Teile dürfen nicht aufbewahrt werden: Spray-Dosen mit entflammabaren Stoffen, explosionsfähige Materialien, Elektrogeräte, lebende Tiere. Spraydosen mit entflammabaren Stoffen können diese Gase verlieren, die sich bei Kontakt mit den elektrischen Teilen entzünden und Explosionen verursachen können.

Hochprozentige Getränke gut verschlossen und in aufrechter Position aufbewahren.

Feuer- und Funkenbildung im Geräteinneren unbedingt vermeiden.

Im Kühlschrank dürfen keine elektrischen Geräte eingeschaltet werden.

# TB 30 AM DRAWER



## ACHTUNG

Das Gerät darf von Kindern über 8 Jahren und Personen mit physischen, sensorischen oder geistigen Einschränkungen sowie von Personen ohne Erfahrung oder notwendigen Kenntnissen benutzt werden, wenn sie unter Aufsicht stehen oder wenn sie in den sicheren Gebrauch des Geräts und den damit verbundenen Gefahren eingewiesen wurden.

Kinder dürfen nicht mit dem Gerät spielen. Die vom Benutzer vorzunehmende Reinigung und Instandhaltung darf nicht von unbeaufsichtigten Kindern ausgeführt werden.



## ACHTUNG!

Keine Stecker oder Schalter mit nassen Händen anfassen.

## BEDIENUNGSANLEITUNG

Die Klimaklasse ist auf dem Datenschild im Inneren des Geräts angegeben.

## TEMPERATUREINSTELLUNG MIT DIGITALEM DISPLAY

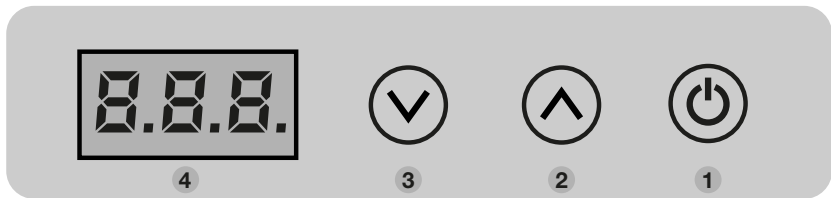

## DISPLAY-FUNKTIONEN

- Einschalten: Die Taste 1 4 Sekunden lang drücken.
- Ausschalten (Standby): Die Taste 1 4 Sekunden lang drücken.
- Einstellung der Innentemperatur Tasten 2 und 3.
- Zugriff auf das Programmiermenü [Pro].

## TEMPERATUREINSTELLUNG

Nach Einschalten des Kühlschranks die gewünschte Temperatur einstellen; dazu die Taste 2 zum Erhöhen oder die Taste 3 zum Verringern der Temperatur drücken, die automatisch abgespeichert wird.



## MENÜ-FUNKTION [PRO]

Das Menü Pro gestattet das Ändern der folgenden Daten: Offset 1, Offset 2, Offset 3, Batterieschutz.

Für den Zugriff auf das Menü Pro gleichzeitig die Tasten 2 und 3 4 Sekunden lang drücken;

daraufhin erscheint auf dem digitalen Display die Anzeige . Zum Bestätigen des Aufrufens des Menüs die die Taste 1 drücken.

Es wird der Wert Offset1 angezeigt; dieser Wert kann mithilfe der Tasten 2 und 3 zwischen +8 und -8 variiert werden.

Durch Drücken von 1 wird der neu eingegebene Wert bestätigt und man geht zur Einstellung des nächsten Parameters über.

Es wird der Wert Offset2 angezeigt; dieser Wert kann mithilfe der Tasten 2 und 3 zwischen +8 und -8 variiert werden.

Durch Drücken von 1 wird der neu eingegebene Wert bestätigt und man geht zur Einstellung des nächsten Parameters über.

Es wird der Wert Offset3 angezeigt; dieser Wert kann mithilfe der Tasten 2 und 3 zwischen +8 und -8 variiert werden.

Durch Drücken von 1 wird der neu eingegebene Wert bestätigt und man geht zur Einstellung des nächsten Parameters über.

Das Symbol   bzw.  zeigt das eingestellte Level des Batterieschutzes an; der Wert kann mithilfe der Tasten 2 oder 3 variiert werden.

Durch Drücken von 1 wird der neu eingegebene Wert bestätigt und man geht zur Einstellung des nächsten Parameters über.

Die Abbildung zeigt  oder  bezieht sich auf die Auswahl der Temperaturskala, Celsius oder Fahrenheit, die Auswahl der Werkseinstellung erfolgt in Celsius, der Wert kann durch Drücken der Tasten 2 oder 3 variiert werden.

Zum Verlassen des Menüs Pro einfach einige Sekunden warten, bis das Display ausgeht; die Daten werden automatisch gespeichert.

# TB 30 AM DRAWER

## GRAFISCHE ANZEIGE DER ABFOLGE ZUM EINSTELLEN DES MENÜS PRO

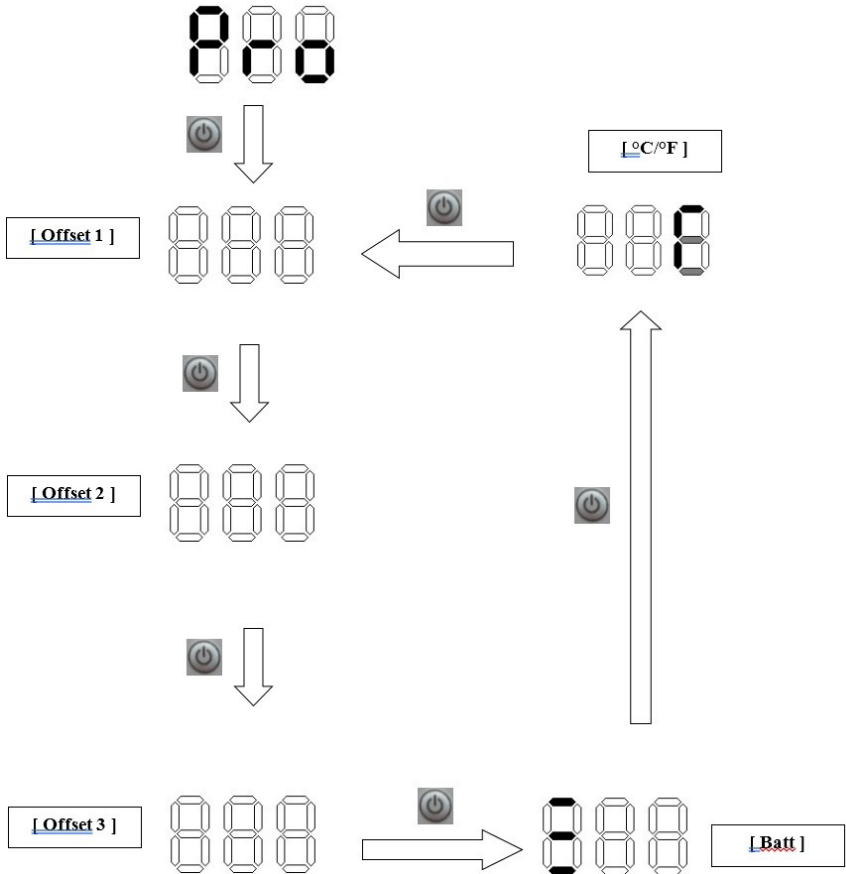

## OFFSET

Dieser Wert dient der Anpassung der auf dem Display angezeigten Temperatur an die reale Innentemperatur; die Einstellung für jeden Offset-Wert kann zwischen -8 und +8 variieren. Nach einigen Betriebsstunden des Kühlsystems kontrollieren, dass die auf dem Display angezeigte Temperatur mit der real vorhandenen übereinstimmt. Dazu ein digitales Thermometer (nicht im Lieferumfang enthalten) im Inneren des Fachs an der Stelle einführen, an der man eine genauere Temperatur haben möchte. Sollten diese beide Werte nicht übereinstimmen, die Offset-Werte der Temperatur, die im Inneren des Fachs erreicht werden soll, so einstellen, dass die auf dem Display angezeigte Temperatur mit der vom digitalen Thermometer gemessenen übereinstimmt.

OFFSET	TEMPERATUR-INTERVALL
1	$T \geq -6^{\circ}\text{C}$
2	$-12^{\circ}\text{C} \leq T \leq -7^{\circ}\text{C}$
3	$T \leq -13^{\circ}\text{C}$

## TABELLE DER DISPLAY-FEHLER

FEHLER	URSACHE
E1	Unzureichende Spannung (Volt unterhalb dem Wert Cut-in/Cut-out)
E2	Lüfter defekt
E3	Fehler Steuereinheit oder Verdichter blockiert
E4	Das Kühlsystem enthält zu viel Gas und/oder der Verdichter dreht mit einer zu niedrigen Drehzahl
E5	Die Umgebungstemperatur ist zu hoch
E6	Fehler interne Temperatursonde

## GEBRAUCHSEMPFEHLUNGEN

- Den Kühlschrank nach Möglichkeit bereits 6 Stunden vor dem Verstauen von Kühlprodukten einschalten.
- Ein häufiges Öffnen des Kühlschranks sorgt für einen höheren Stromverbrauch.
- Durch eine geeignete Belüftung von Verdichter und Verflüssiger wird der Stromverbrauch erheblich gesenkt.
- Das Belüftungssystem des Kühlschranks niemals verstopfen.
- Die Elektroanlage muss sich in gutem Zustand befinden. Regelmäßig die Batterien und ihren Ladestand überprüfen. Stets eine Starterbatterie verwenden, die getrennt vom Motor ist.
- Den Kühlschrank innen stets trocken und sauber halten. Kondenswasser aus dem Auffangbehälter unter dem Gefrierfach des Kühlschranks entfernen, falls vorhanden.
- Um die Oberfläche der Tür immer schön und funktional zu behalten, ist dafür zu sorgen, dass sie immer sauber und trocken ist.
- Das Gerät ist mit einer automatischen Blockierung zu seinem Schutz bei niedriger Batteriespannung ausgerüstet. Bei einer Blockierung des Verdichters strikt die Anweisungen der vorliegenden Anleitung befolgen und/oder an das Fachpersonal bzw. die Kundendienstzentren der Firma Indel B wenden.
- Der Verdichter kann bis zu einer Neigung von 30° arbeiten, bei größeren Neigungen kann es zu einer dauerhaften Beschädigung des Verdichters kommen.

# TB 30 AM DRAWER

## ABTAUEN

Da der Verflüssiger auf Temperaturen unter dem Gefrierpunkt läuft, kommt es an ihm zur Bildung von Eis und Reif.

Die Luftfeuchtigkeit, die Temperatur und die Häufigkeit, mit der die Tür geöffnet wird, können die Eisbildung ganz erheblich beeinflussen.

Den Kühlschrank abtauen, wenn die Eisschicht auf dem Verflüssiger eine 3-4 mm oder dickere Schicht gebildet hat.

Den Kühlschrank ausschalten, dazu den Thermostat auf 0 stellen.

Den Kühlschrank dann abtauen, wenn Sie die Waren möglichst lange auch außerhalb kühl aufbewahren können. Zum Entfernen von Eis und Reif vom Verflüssiger niemals spitze Gegenstände verwenden, es kann zu Schäden mit Kältemittelverlust kommen.

Den abgetauten Kühlschrank erst nach einer sorgfältigen Reinigung und Trocknung wieder einschalten. Ggf. während des Abtauvorgangs unten im Kühlschrank ein Handtuch ausbreiten, um das Auffangen des Wassers zu erleichtern.

## WARTUNG



Die TB 30 AM DRAWER Drawer Kühlschränke sind mit einer dichten, wartungsfreien Kühlanlage ausgestattet, für die kein Kältemittel nachgefüllt werden muss.

Der Verdichter wurde speziell für mobile Anwendungen konzipiert, um Spitzenleistungen und eine lange Lebensdauer zu gewährleisten. Im Winter muss der Kühlschrank im Inneren des Fahrzeugs aufbewahrt werden, wobei der Verdichter bei Temperaturen um 0°C und darunter nicht läuft. Die saisonale Wartung ist lediglich auf die Reinigung von Verflüssiger und Geräterückseite beschränkt. Insbesondere müssen durch das Gebläse angehäuften Staubablagerungen entfernt werden. Verwenden Sie dazu eine weiche Bürste oder einen Staubsauger. Den Kühlschrank innen stets sauber halten. Mit Neutralreiniger und lauwarmem Wasser innen reinigen, Kondenswasserrückstände/Feuchtigkeit gewissenhaft trocknen. Um die Oberfläche der Tür immer schön und funktional zu behalten, muss sie stets trocken und sauber erhalten werden.

Wird der Kühlschrank längere Zeit ausgeschaltet, abwarten, bis er vollständig abgetaut ist. Das im Inneren entstandene Kondenswasser entfernen, um etwaige Schäden an den elektrischen/mechanischen Bauteilen sowie der Bildung von Schimmel vorzubeugen. Natürliche Abtauezeiten schwanken zwischen wenigen Minuten und mehreren Stunden. Bei ausgeschaltetem Kühlschrank und im Winter die Tür stets offen lassen, um eine entsprechende Belüftung zu ermöglichen, **und alle Versorgungsanschlüssen trennen.**

## NIEDERSPANNUNGSSCHUTZ

Um ein übermäßiges Entladen der Batterien zu verhindern, wird der Verdichter bei unzureichender Spannung ab- und erst wieder eingeschaltet, wenn die Anlagenspannung durch den Ladevorgang der Batterie wieder ansteigt.

BATTERIELADESTAND	DIGITALES DISPLAY	BATTERIESCHUTZ			
		12 VDC		24 VDC	
		Cut-Out Comp. off	Cut-In Comp. on	Cut-Out Comp. off	Cut-In Comp. on
Niedrig		9,6	10,6	21,3	22,7
Mittel		11,1	12,1	22,3	23,7
Hoch		11,8	12,8	24,3	25,7



### HINWEISE

Vor dem Einschalten des Geräts stets sicherstellen, dass sie die Batterien in einwandfreiem Zustand befinden.

# TB 30 AM DRAWER

## HINWEISE ZUR INSTALLATION



**ACHTUNG**



Um einen sicheren Betrieb zu gewährleisten, müssen bei Installation und Anschluss des Geräts alle Angaben und Anleitungen dieses Handbuchs beachtet werden.



**ACHTUNG**

Bei der Bewegung und Installation des Produkts immer die PSA   (Persönliche Schutzausrüstung) benutzen.



**ACHTUNG**

Jede Änderung, die ohne Wissen des Herstellers am Produkt vorgenommen wird, unterliegt der alleinigen Verantwortung des Ausführenden. Änderungen, die ohne die Zustimmung durch die Firma Indel B durchgeführt werden, führen zum Verfall aller Gewährleistung. Zudem wird die Konformitätserklärung bezüglich der anwendbaren Richtlinien ungültig.



**ACHTUNG**

Vor dem Gebrauch des Geräts sicherstellen, dass an den mechanischen und elektrischen Komponenten keine sichtbaren Schäden vorhanden sind.



**ACHTUNG**

Die Kältemittelleitungen nicht beschädigen, da Spritzer des Kältemittels das Sehvermögen schädigen können.



**ACHTUNG**

Bei Geräteschäden muss die Herstellerfirma vor dem Anschluss umgehend informiert werden.



**ACHTUNG!**

Ein beschädigtes Versorgungskabel muss vom Hersteller, den Kundendienstzentren oder qualifizierten Fachpersonal ausgewechselt werden.



**ACHTUNG!**

Installieren Sie den Kühlschrank an einem trockenen, vor Spritzwasser geschützten Ort. Elektrobauteile dürfen KEINEM Regen und/oder Wasserspritzer ausgesetzt werden.



**ACHTUNG**

Den Kühlschrank von Gasflaschen oder LPG-Anlagen entfernt installieren.



**ACHTUNG**

Das Produkt muss an einem Ort aufgestellt werden, der für eventuelle Wartungsarbeiten zugänglich ist. Das Fach, in dem die spannungsführenden Teile und die Gruppe Verflüssiger/Verdichter untergebracht werden, darf nur mit Absicht zu öffnen und nicht direkt zugänglich sein.



**ACHTUNG**

Der Installationsbereich des Verdichters/Verflüssigers muss aus einem Material sein, das die von der EN 603335-1 vorgesehene Prüfung mit der Nadelflamme besteht oder sich über 5 cm von elektrischen bzw. elektronischen Teilen entfernt befindet.



**ACHTUNG**

Bei vorhandenem Akku-Ladegerät darauf achten, dass dies am Akku und niemals direkt am Kühlschrank

angeschlossen ist.



## ACHTUNG

Das Gerät muss einen Schutz gegen indirekte Berührungen nach den „Heavy Current Regulations“ aufweisen.



## ACHTUNG

Bei einem Stromanschluss an das Wechselstromnetz ist zur Vermeidung von schweren Personenschäden sicherzustellen, dass diese geerdet und mit Trennvorrichtungen (Schaltern), die eine totale Unterbrechung des Strom vom Gerät ermöglichen, sowie mit Schutzschaltern versehen ist, die bei einem Schaden automatisch ausgelöst werden.



## ACHTUNG!

Eventuell beschädigte oder nicht isolierte Stromkabel nicht anfassen, wenn das Gerät an die Stromversorgung angeschlossen ist.



## ACHTUNG!

Es ist unbefugten Personen strengstens untersagt, Reparaturen oder Eingriffe am Gerät vorzunehmen, bei denen das Schutzgehäuse abgenommen wird.



## ACHTUNG!

Um die Gefahr von Stromschlägen zu vermeiden, den Deckel der Mini-Kühleinheit nicht abnehmen.



## ACHTUNG!

Keine - nicht vom Hersteller empfohlenen - elektrischen Geräte in den Lebensmittel-Lagerfächern des Gerätes verwenden.



## ACHTUNG!

Darauf achten, dass keine heißen Gegenstände mit den Kunststoffteilen des Gerätes in Berührung kommen.



## ACHTUNG!

Keine brennbaren Produkte oder Gegenstände oder Produkte, die brennbare Flüssigkeiten enthalten, in, neben oder auf das Gerät stellen.



## ACHTUNG!

Den Kompressor oder den Kondensator nicht berühren. Beide sind heiß!



## ACHTUNG!

- Diese Kühlbox eignet sich zum Kühlen und Gefrieren von Lebensmitteln.
- Die Travel Box nur zum Kühlen und zur Aufbewahrung von geschlossenen Getränken und Snacks verwenden.
- Die Lebensmittel können in ihrer Originalverpackung oder in geeigneten Behältern aufbewahrt werden.
- Die Travel Box ist nicht dazu bestimmt, um mit Lebensmitteln in Berührung zu kommen.
- Die Travel Box ist nicht für die korrekte Aufbewahrung von Arzneimitteln bestimmt. Für derartige Produkte bitte die entsprechende Packungsbeilage beachten.

# TB 30 AM DRAWER



## ACHTUNG

Die Tiefkühlfunktion des Produktes dient lediglich dazu, bereits vollständig gefrorene Lebensmittel im Gefrierzustand zu halten.

Der Kühlschrank friert nicht oder nur teilweise gefrorene Lebensmittel nicht ein. Falls nicht oder nur teilweise gefrorene Lebensmittel im Gefrierfach aufbewahrt werden müssen, ist dies als nicht bestimmungsgemäßer Gebrauch anzusehen und kann zu einem ungewollten Auftauen der Lebensmittel führen, die die Sicherheit einschränken, Krankheiten und bei Einnahme Unfälle verursachen können.

Die Konservierung von nicht oder nur teilweise gefrorenen Lebensmitteln im Gefrierfach kann auch die Qualität anderer darin aufbewahrter gefrorener Lebensmittel beeinträchtigen.

Wird der Gefrierschrank Temperaturen ausgesetzt, die über dem Bereich seiner Klimaklasse liegen, bei Stromausfall und/oder häufigem Öffnen des Gefrierfachs kann die Leistung des Kühlschranks und die Qualität des Gefrierfachinhalts beeinträchtigt werden.

Der Benutzer muss stets die Qualität der Lebensmittel prüfen, bevor er sie zu sich nimmt.

## INSTALLATION

TB 30 AM DRAWER Kühlschränke sind ausschließlich für die Einbaumontage in Übereinstimmung mit den Standardabmessungen bestimmt. Den Kühlschrank muss stets waagrecht und mit den Gummi-Stützfüßen des Verdichters nach unten gerichtet aufgestellt werden. Der Verdichter kann bis Neigungen von 30° betrieben werden. Bei höheren Neigungen kann der Verdichter beschädigt werden. Auch ein fernbedienter Verdichter muss mit seinen Gummi-Stützfüßen nach unten gerichtet installiert werden.

Das Produkt muss am Installationsstandort mithilfe des Befestigungssystems Easy Fix gesichert werden; dabei handelt es sich um vorgebohrte Befestigungspunkte im Inneren des Kastens, die eine einfache und effektive Installation ermöglichen, die von außen nicht sichtbar ist (Abb. 3).

Die Befestigungspunkte mit einem Bohrer oder einem spitzen Werkzeug durchbohren (Abb. 4 A, da die Punkte bereits vorgebohrt sind, reicht ein leichter Druck), den Kasten von innen mit Schrauben M4x16 befestigen (Abb. 4 B) und den Deckel mit Isolierschwamm einsetzen, damit stets eine korrekte Isolierung des Gerätes gewährleistet ist (Abb. 4 C+D).

Wenn die Verwendung des Befestigungssystems Easy Fix nicht möglich ist, den Kühlschrank mithilfe von Befestigungsflanschen an 3 oder 4 Seiten installieren (Abb. 5).

Der Kühlschrank muss immer so gesichert werden, dass er beim Herausziehen des Fachs oder bei starkem Seegang und ruckartigen Bewegung des Fahrzeugs nicht nach vorne kippt oder rutscht. Das Gerät muss nach EN 60335-2-24 an mind. 2 Befestigungspunkten verankert werden



## FERNSTEUERUNG DER KÜHLANLAGE

TB 30 AM Schubladen-Kühlschränke sind so konzipiert und hergestellt, dass sie eine Fernsteuerung der Kühlanlage ermöglichen. Es ist möglich, die Kühlanlage gemäß einer der drei möglichen Konfigurationen zu bewegen, die sich von der ursprünglichen unterscheiden. Um die Kühlanlage zu bewegen, führen Sie die folgenden Schritte aus:

1. Lösen Sie die 8 Schrauben, die das Gehäuse sichern, und entfernen Sie das Gehäuse (Abb.6-Abb.7-Abb.8);
2. Entfernen Sie die 4 Schrauben, mit denen der Boden der Kühlanlage an der Schaumstoffbox befestigt ist (Abb.9-Abb.10);
3. Schneiden Sie die 3 Klammern ab, die die Rohre des Kältekreislaufs fixieren;
4. Die Kühlanlage in die gewünschte Konfiguration bringen (Abb.11) und mit 4 Schrauben befestigen (Abb.12);
5. Montieren Sie das Gehäuse wieder mit den 8 Schrauben (Abb.13-Abb.14).

Mit den oben beschriebenen Schritten ist es möglich, die Kühlanlage zur Seite (rechts oder links von der Box) oder über der Schaumstoffbox zu bewegen.

## BELÜFTUNG

Es ist sehr wichtig, dass der hinter dem Kühlschrank sitzende Verdichter/Verflüssiger gut belüftet ist, so dass frische Luft von unten zuströmen und hinter dem Kühlschrank vorbeiströmen kann, und dass warme Luft oben und seitlich austritt (Abb. 1).

Die Abbildung (Abb. 2) zeigt ein Beispiel, wie der Einbau des Kühlschranks vorbereitet werden muss.

## STROMANSCHLÜSSE

- Für den Anschluss an die Stromanlage des Fahrzeugs folgendermaßen vorgehen:
- Vor der Inbetriebnahme des Geräts sicherstellen, dass die Betriebsspannung bzw. die Batteriespannung mit den Angaben auf dem Typenschild übereinstimmt.
- Den Kühlschrank direkt an die Batterie oder den entsprechenden Hauptschalter anschließen und sicherstellen, dass die Anlage mit einem geeigneten Überlastschutz ausgestattet ist.

Stimmt die Versorgungsspannung nicht mit der 12/24 Vdc Spannung überein, muss ein automatischer Differentialschalter  $\Delta I$  0,03 A installiert werden. Anschluss an den Schaltkasten des Fahrzeugs vermeiden, da es dadurch zu Spannungsunterbrechungen kommen könnte.

- Das Produkt wird mit einer 10-A-Sicherung geliefert. Die Montage eines dem Kühlschrank vorgeschalteten, getrennten Schalters, der gleichzeitig für die Trennung der Versorgungskabel sorgt, ist Pflicht. Kontrollieren, dass dieser Schalter die Stromlast von 10 A unterstützt.



### ACHTUNG

Bei vorhandenem Akku-Ladegerät darauf achten, dass dies am Akku und niemals direkt am Kühlschrank angeschlossen ist.

# TB 30 AM DRAWER

## ABMESSUNGEN DER STROMKABEL

Stets auf einen korrekten Querschnitt der Kabel achten, nachstehend eine Aufstellung der Mindestquerschnitte:

Querschnitt mm <sup>2</sup>	Querschnitt AWG	Max. Kabellänge 12 V m/ft	Max. Kabellänge 24 V m/ft
2.5	13	2.5/8	5/16
4	11	4/13	8/26
6	9	6/19	12/39
10	8	10/33	20/66

Zum Schutz der Anlage muss eine Sicherung in den positiven Kabeln (+) montiert werden, so nah wie möglich an der Batterie. Wir empfehlen die Verwendung von Sicherungen 15 A 12 V und 7,5A 24 V. Wenn ein Hauptschalter verwendet wird, muss dieser auf einen Mindeststrom von 20 A ausgelegt sein. Zusätzliche Verbindungsstellen in den Verkabelungen vermeiden, da sonst Spannungsabfälle die Einstellungen des Batterieschutzes beeinflussen können.

**Hinweis: Der Erdungsanschluss kann bei Bedarf verwendet werden.**

## INFORMATIONEN ZUR ENTSORGUNG

### IHRE PFLICHTEN ALS ENDNUTZER



Dieses Elektro- bzw. Elektronikgerät ist mit einer durchgestrichenen Abfalltonne auf Rädern gekennzeichnet. Das Gerät darf deshalb nur getrennt vom unsortierten Siedlungsabfall gesammelt und zurückgenommen werden. Es darf somit nicht in den Hausmüll gegeben werden. Das Gerät kann z.B. bei einer kommunalen Sammelstelle oder ggf. bei einem Verteiler (siehe unten zu deren Rücknahmepflichten in Deutschland) abgegeben werden.

Das gilt auch für alle Bauteile, Unterbaugruppen und Verbrauchsmaterialien des zu entsorgenden Altgeräts.

Bevor das Altgerät entsorgt werden darf, müssen alle Altbatterien und Alttakkumulatoren vom Altgerät getrennt werden, die nicht vom Altgerät umschlossen sind. Das gleiche gilt für Lampen, die zerstörungsfrei aus dem Altgerät entnommen werden können. Der Endnutzer ist zudem selbst dafür verantwortlich, personenbezogene Daten auf dem Altgerät zu löschen.

### HINWEISE ZUM RECYCLING



Helfen Sie mit, alle Materialien zu recyceln, die mit diesem Symbol gekennzeichnet sind. Entsorgen Sie solche Materialien, insbesondere Verpackungen, nicht im Hausmüll, sondern über die bereitgestellten Recyclingbehälter oder die entsprechenden örtlichen Sammelsysteme. Recyceln Sie zum Umwelt- und Gesundheitsschutz elektrische und elektronische Geräte.

### RÜCKNAHMEPFLICHTEN DER VERTEILER

Wer auf mindestens 400 m<sup>2</sup> Verkaufsfläche Elektro- und Elektronikgeräte vertreibt oder diese gewerblich an Endnutzer abgibt, ist verpflichtet, bei Abgabe eines neuen Gerätes, ein Altgerät des Endnutzers der gleichen Geräteart, das im Wesentlichen die gleichen Funktionen wie das neue Gerät erfüllt, am Ort der Abgabe oder in unmittelbarer Nähe, unentgeltlich zurückzunehmen. Das gilt auch für Verteiler von Lebensmitteln mit einer Gesamtverkaufsfläche von mindestens 800 m<sup>2</sup>, die mehrmals im Kalenderjahr oder dauerhaft Elektro- und Elektronikgeräte anbieten und auf dem Markt bereitstellen. Solche Verteiler müssen zudem auf Verlangen des Endnutzers Altgeräte, die in keiner äußeren Abmessung größer als 25 cm sind, (kleine Elektrogeräte) im Einzelhandelsgeschäft oder in unmittelbarer Nähe hierzu unentgeltlich zurückzunehmen; die Rücknahme darf in diesem Fall nicht an den Kauf eines Elektro- oder Elektronikgerätes verknüpft, kann aber auf drei Altgeräte pro Geräteart beschränkt werden.

Ort der Abgabe ist auch der private Haushalt, wenn das neue Elektro- oder Elektronikgerät dorthin geliefert wird; in diesem Fall ist die Abholung des Altgerätes für den Endnutzer kostenlos.

Die vorstehenden Pflichten gelten auch für den Vertrieb unter Verwendung von Fernkommunikationsmitteln, wenn die Verteiler Lager- und Versandflächen für Elektro- und Elektronikgeräte bzw. Gesamtlager und Versandflächen für Lebensmittel beinhalten, die den oben genannten Verkaufsflächen entsprechen. Die unentgeltliche Abholung von Elektro- und Elektronikgeräten ist dann aber auf Wärmeüberträger (z.B. Kühlschrank), Bildschirme, Monitore und Geräte, die Bildschirme mit einer Oberfläche von mehr als 100 cm<sup>2</sup> enthalten und Geräte beschränkt, bei denen mindestens eine der äußeren Abmessungen mehr als 50 cm beträgt. Für alle übrigen Elektro- und Elektronikgeräte muss der Verteiler geeignete Rückgabemöglichkeiten in zumutbarer Entfernung zum jeweiligen Endnutzer gewährleisten; das gilt auch für kleine Elektrogeräte (s.o.), die der Endnutzer zurückgeben möchte, ohne ein neues Gerät zu erwerben.



# TB 30 AM DRAWER

## DONNÉES TECHNIQUES (CONFIGURATIONS STANDARDS)

Tension de service	12 o 24 VDC
Gaz réfrigérant et charge	R134a 0,044 kg - CFC Free (CO <sub>2</sub> eq. 0,063 t)
Dimensions	260 x 440 x 695 (mm)
Poids net	18 Kg
Puissance installée	45 Watt

## MANUEL

Le manuel contient des avertissements pour signaler les dangers présents pour l'utilisateur ou des comportements particuliers à adopter; ces avertissements sont indiqués de la sorte:



**ATTENTION!**



Ne pas démarrer l'équipement avant d'avoir consulté ce manuel d'instructions.

Lecture des instructions obligatoire

La présence de ce symbole nécessite la lecture des instructions avant la mise en marche de l'appareil.



Déconnexion obligatoire

La présence de ce symbole nécessite la déconnexion immédiate de l'appareil du réseau d'alimentation principal en cas de pannes.



Port de gants obligatoire

La présence de ce symbole nécessite que chaque opérateur porte des gants de protections spécifiques.



Port de chaussures obligatoire

La présence de ce symbole nécessite que chaque opérateur porte des chaussures en mesure de réduire le risque d'incident.



Danger général

La présence de ce symbole nécessite une attention particulière de la part de l'opérateur.



Danger d'électrocution

La présence de ce symbole signale au personnel concerné que l'opération décrite pourrait présenter un danger d'électrocution.



Danger lumière haute intensité

La présence de ce symbole signale de faire particulièrement attention aux lumières lumineuses à haute intensité, danger pour la vue.



**ATTENTION!**

Le manuel doit être conservé pour toute consultation future. Il est conseillé :

- Conserver le manuel dans un lieu accessible, à l'abri de l'humidité, de la chaleur et des rayons du soleil directs;
- Utiliser le manuel de sorte à ne pas endommager l'ensemble ou une partie du contenu;
- Ne pas exporter, déchirer ou modifier pour aucune raison que ce soit des parties de ce manuel.

Malgré le soin et l'exhaustivité avec lesquels ce manuel a été rédigé, Indel B ne peut pas garantir que les informations présentes traitent de chaque événement possible associé à l'installation du produit, en cas d'incertitude, il est conseillé de contacter directement nos techniciens. En cas de vente ou de transfert de l'appareil à une autre personne, ce manuel et annexes correspondantes doivent être livrés, dans leur intégralité, au nouvel utilisateur.

**NORMES DE SÉCURITÉ****ATTENTION!**

Indel B décline toute responsabilité pour des dysfonctionnements ou endommagements aux personnes ou aux biens dus à une utilisation différente de la machine ou de matériaux ayant des caractéristiques différentes que celles indiquées dans ce manuel.

Une mauvaise utilisation du produit non conforme aux indications de ce manuel ne peut donner lieu à des contestations envers le fabricant et/ou fournisseur.

**ATTENTION!**

En cas de périodes prolongées d'inactivité ou en phase de dégivrage, retirer la lampe là où

elle est présente ou  débrancher toutes les alimentations. Laisser la porte du réfrigérateur légèrement ouverte pour aérer l'intérieur du produit et éviter la formation de moisissures.

**ATTENTION!**

Éliminer toutes les sources de chaleur et d'étincelles à proximité de l'appareil, retirer la fiche et bien aérer le local en cas de fuite de liquide réfrigérant.

**ATTENTION!**

 Débrancher immédiatement l'appareil de l'alimentation principale en cas de pannes. Ne pas toucher des câbles électriques éventuellement endommagés ou non isolés quand l'alimentation électrique est insérée.

Si le câble d'alimentation est endommagé, le remplacer, contacter du personnel qualifié ou le centre d'assistance le plus proche.

**ATTENTION!**

Ne pas conserver dans l'appareil ou à proximité de ses parties électriques : des sprays à base de substances inflammables, des matériaux explosifs, des appareils électriques, des animaux vivants.

Les sprays contenant des substances inflammables peuvent avoir des fuites de ces gaz qui au contact des parties électriques peuvent s'enflammer ou provoquer des explosions.

Conserver les boissons très alcoolisées bien fermées et en position verticale.

Éviter des feux et des étincelles à l'intérieur de l'appareil.

Éviter d'utiliser des appareils électriques à l'intérieur du réfrigérateur.

# TB 30 AM DRAWER



## ATTENTION!

L'appareil peut aussi être utilisé par des enfants d'âge non inférieur à 8 ans et par des personnes aux capacités physiques, sensorielles ou mentales réduites ou n'ayant pas l'expérience ou la connaissance nécessaires, s'ils sont sous la surveillance de personnes ayant pris connaissance des instructions d'utilisation en toute sécurité et assimilé les dangers inhérents à l'appareil.

Les enfants ne doivent pas jouer avec l'appareil. Le nettoyage et l'entretien à la charge de l'utilisateur ne doivent pas être effectués par des enfants sans surveillance.



## ATTENTION!

Ne pas utiliser de fiches ou d'interrupteurs en cas de mains ou de pieds mouillés.

## INSTRUCTIONS POUR L'UTILISATION

La classe climatique est indiquée sur la plaque de données à l'intérieur de l'appareil.

## RÉGLAGE DE LA TEMPÉRATURE AVEC AFFICHAGE NUMÉRIQUE



## FONCTIONS AFFICHAGE

- Allumage : Appuyer et maintenir appuyé le bouton 1 pendant 4 secondes
- Arrêt (Veille) : Appuyer et maintenir appuyé le bouton 1 pendant 4 secondes.
- Réglage de la température interne boutons 2 et 3.
- Accès au menu de programmation [Pro].

## RÉGLAGE TEMPÉRATURE

Allumer le frigo, régler la température désirée en appuyant sur les touches 2 pour augmenter ou 3 diminuer la température qui est automatiquement enregistrée.

## FONCTIONS MENU [PRO]

Le menu Pro permet la variation des données suivantes : offset 1, offset 2, offset 3, protection batterie.

Pour accéder au menu Pro, appuyer en même temps sur les touches 2 et 3 pendant 4 secondes ;

apparaître alors sur l'affichage numérique l'inscription  ; appuyer sur le bouton 1 pour confirmer l'entrée dans le menu.

La valeur de l'offset1 s'affiche ; cette valeur peut varier de +8 à -8 en appuyer sur les touches 2 et 3.



En appuyant sur 1, la nouvelle donnée est confirmée et l'affichage passe au réglage du prochain paramètre.

La valeur de l'offset2 s'affiche ; cette valeur peut varier de +8 à -8 en appuyer sur les touches 2 et 3.



En appuyant sur 1, la nouvelle donnée est confirmée et l'affichage passe au réglage du prochain paramètre.

La valeur de l'offset3 s'affiche ; cette valeur peut varier de +8 à -8 en appuyer sur les touches 2 et 3.

En appuyant sur 1, la nouvelle donnée est confirmée et l'affichage passe au réglage du prochain paramètre.

La figure visualisée  ou  ou  se réfère au niveau de la batterie réglé, la valeur peut être modifiée en agissant sur les boutons 2 ou 3.

En appuyant sur 1, la nouvelle donnée est confirmée et l'affichage passe au réglage du prochain paramètre.

Le chiffre indiqué  ou  se réfère à la sélection de l'échelle de température, Celsius ou Fahrenheit, la sélection du réglage d'usine est en degrés Celsius, la valeur peut être modifiée en appuyant sur les boutons 2 ou 3.

Pour sortir du menu Pro, attendre quelques secondes jusqu'à l'arrêt de l'affichage, les données sont automatiquement enregistrées.

# TB 30 AM DRAWER

## AFFICHAGE GRAPHIQUE DE LA SÉQUENCE POUR LE RÉGLAGE DU MENU PRO

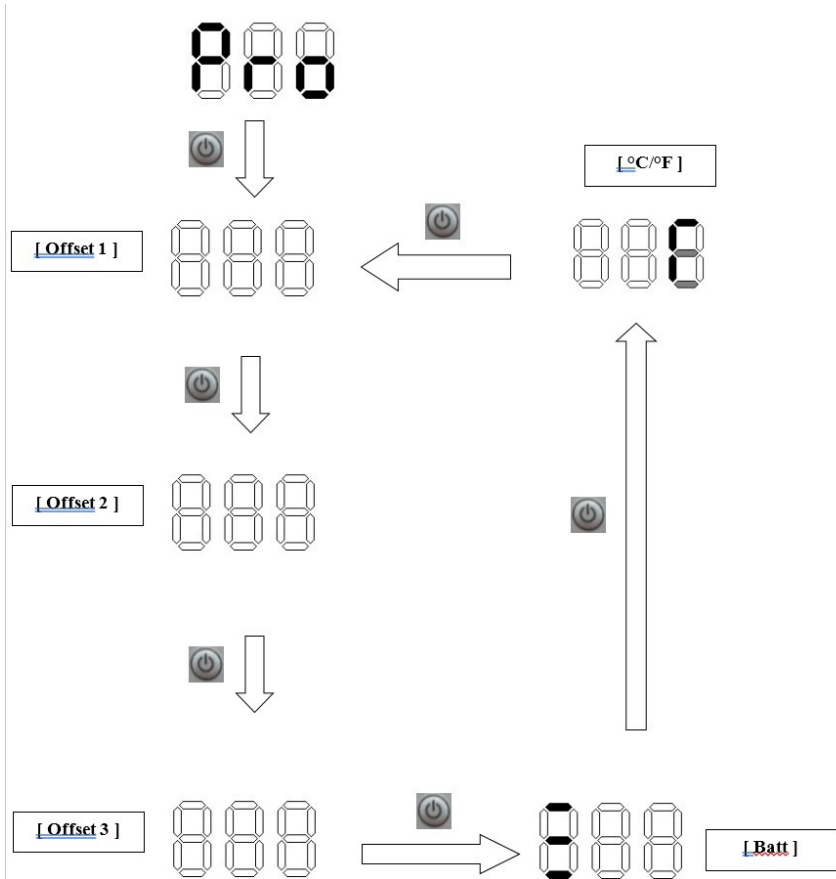



## OFFSET

Il s'agit de la donnée qui permet d'ajuster la température visualisée sur l'écran avec la température réelle interne, le réglage pour chaque offset peut varier de -8 à +8.

Après quelques heures de fonctionnement du système réfrigérant, grâce à l'insertion d'un thermomètre numérique (non fourni) à l'intérieur du compartiment dans la position dans laquelle il est désiré avoir une température plus précise, contrôler que la température indiquée sur l'affichage coïncide avec la température lue sur le thermomètre numérique ; si elle ne devait pas coïncider, agir sur les Offset relatifs à la température à atteindre à l'intérieur du compartiment, jusqu'à ce que la température lue sur l'affichage coïncide avec la température indiquée par le thermomètre numérique.

OFFSET	INTERVALLE DE TEMPÉRATURES
1	$T \geq -6 \text{ °C}$
2	$-12 \text{ °C} \leq T \leq -7 \text{ °C}$
3	$T \leq -13 \text{ °C}$

## TABLEAU ERREURS AFFICHAGE

ERREUR	CAUSE
E1	Tension insuffisante (Volts sous la valeur de cut-in / cut-out)
E2	Ventilateur défectueux
E3	Erreur centrale ou compresseur bloqué
E4	Le système réfrigérant est trop chargé en gaz et / ou le compresseur tourne à un nombre de tours trop bas
E5	La température ambiante est trop élevée
E6	Erreur capteur température interne

## CONSEILS POUR L'UTILISATION

- Si possible, allumer le réfrigérateur environ 6 heures avant d'y placer les produits.
- L'ouverture fréquente du réfrigérateur implique une consommation électrique supérieure.
- Une ventilation adaptée du compresseur et du condensateur réduit nettement la consommation électrique.
- Ne jamais obstruer le système de ventilation du réfrigérateur.
- L'installation électrique doit être en excellentes conditions, vérifier régulièrement les batteries et leur niveau de charge. Toujours utiliser une batterie de démarrage séparée du moteur.
- Toujours maintenir l'intérieur du réfrigérateur propre et sec. Retirer l'eau de condensation dans le bac d'égouttement sous le compartiment freezer du réfrigérateur, là où présente.
- Pour maintenir une superficie belle et intacte de la porte, s'assurer qu'elle soit toujours propre et sèche.
- L'appareil a été conçu avec un boîtier de protection du produit en cas de basse tension de la batterie. En cas de blocage du compresseur, suivre les indications reportées dans ce manuel et/ou contacter des techniciens spécialisés ou centres d'assistance Indel B.
- Le compresseur peut fonctionner avec une inclinaison allant jusqu'à 30° alors que des angles supérieurs peuvent causer des dommages permanents au compresseur.

# TB 30 AM DRAWER

## DÉGIVRAGE

Puisque l'évaporateur fonctionne à des températures inférieures au point de congélation, de la glace et du givre s'y forment.

L'humidité de l'air, la température et le nombre d'ouvertures de la porte influencent considérablement la formation du givre.

Toujours dégivrer le réfrigérateur quand la couche de givre sur l'évaporateur atteint une épaisseur de 3-4 mm ou plus.

Éteindre le réfrigérateur en tournant le thermostat sur 0.

Effectuer le dégivrage quand les produits peuvent rester le plus longtemps possible au frais, hors du réfrigérateur. Ne pas utiliser d'objets pointus pour retirer la glace et le givre de l'évaporateur qui pourrait se détériorer en provoquant des fuites du réfrigérant.

Rallumer le réfrigérateur seulement après l'avoir dégivré, nettoyé et séché soigneusement. Le cas échéant, durant le dégivrage, placer une serviette à la base du réfrigérateur pour faciliter la récupération de l'eau.

## ENTRETIEN

Les réfrigérateurs TB 30 AM DRAWER sont dotés d'une installation de refroidissement étanche qui ne requiert pas d'entretien ni de remplissage de réfrigérant.



Le compresseur a été conçu spécialement pour des applications mobiles afin de garantir un rendement et une durée excellents. En hiver, le réfrigérateur doit être stocké à l'intérieur du véhicule mais le compresseur ne fonctionne pas à des températures avoisinant les 0°C ou inférieures. L'entretien de saison se limite au nettoyage du condensateur derrière le réfrigérateur. En particulier, il est nécessaire de brosser/aspirer toute la poussière accumulée par le ventilateur. Utiliser une brosse souple et un aspirateur. Il est important de nettoyer l'intérieur du réfrigérateur avec de l'eau tiède et un savon neutre en séchant tous les résidus de condensation/eau.

Pour maintenir une superficie belle et intacte de la porte, s'assurer qu'elle soit toujours propre et sèche.

Lors de l'arrêt du réfrigérateur pour des périodes prolongées, il est nécessaire d'attendre le dégivrage complet et de retirer la condensation qui s'est formée à l'intérieur, pour éviter des dommages à l'appareil, aux composants électriques/mécaniques et/ou la formation de moisissures. Le temps de dégivrage naturel peut varier de quelques minutes à plusieurs heures. Quand le réfrigérateur est éteint et en hiver, laisser la porte entrouverte en position d'aération et **débrancher toutes les alimentations**.

## PROTECTION POUR BASSE TENSION

Pour éviter que les batteries ne se déchargent excessivement, une protection éteint le compresseur en cas de tension insuffisante et le rallume seulement quand la tension dans l'installation augmente suite au rechargement des batteries.

NIVEAU DE LA BATTERIE	AFFICHAGE NUMÉRIQUE	PROTECTION DE LA BATTERIE			
		12 VDC		24 VDC	
		Cut-Out Comp. off	Cut-In Comp. on	Cut-Out Comp. off	Cut-In Comp. on
Bas		9,6	10,6	21,3	22,7
Moyen		11,1	12,1	22,3	23,7
Élevé		11,8	12,8	24,3	25,7



### AVERTISSEMENT

Avant d'allumer l'appareil, toujours vérifier que les batteries soient en parfaites conditions.

# TB 30 AM DRAWER

## AVERTISSEMENTS INSTALLATION



**ATTENTION!**



Afin de garantir un fonctionnement en toute sécurité, installer et brancher l'appareil en vous en tenant exclusivement aux indications reportées sur ce manuel d'instructions.



**ATTENTION!**



Toujours utiliser les EPI (Équipements de Protection Individuels) durant la manutention et l'installation du produit.



**ATTENTION!**

Toute modification effectuée sur le produit sans l'autorisation du fabricant sera sous la responsabilité totale de la personne qui effectuera ces changements. Les modifications effectuées sans l'autorisation d'Indel B porteront toute forme de garantie à échéance et invalideront la déclaration de conformité aux directives applicables.



**Attention!**

Avant d'utiliser l'appareil, s'assurer qu'il ne présente pas de dommages visibles sur des composants mécaniques et électriques.



**ATTENTION!**

En cas de dommages à l'appareil, contacter immédiatement l'entreprise fournisseuse avant de brancher l'appareil.



**ATTENTION!**

Si le câble d'alimentation est endommagé, il doit être remplacé par le fabricant, le Centre d'Assistance ou le personnel qualifié.



**ATTENTION!**

Monter le réfrigérateur dans un lieu sec et à l'abri des projections d'eau. Les parties électriques NE DOIVENT PAS être exposées à la pluie et/ou aux projections d'eau.



**ATTENTION!**

Installer le réfrigérateur loin de bonbonnes de gaz ou installations GPL.



**ATTENTION!**

Le produit doit être installé dans une zone accessible en cas d'entretiens éventuels. Le compartiment pour le logement des parties sous tension et du groupe condensateur/compresseur doit pouvoir être ouvert seulement de manière volontaire et ne doit pas être accessible directement.



**ATTENTION!**

La zone d'installation du compresseur/condensateur doit obligatoirement être réalisée avec un matériel résistant à l'essai de la flamme avec brûleur-aiguille de la norme EN 603335-1 ou être à une distance de plus de 5 cm des parties électriques et/ou électroniques.



**ATTENTION!**

Si un chargeur de batterie est présent, il doit être branché à la batterie et jamais directement au réfrigérateur.



## ATTENTION!

L'appareil doit être protégé contre le contact indirect conformément à la norme "Havey Current Regulations".



## ATTENTION!

En cas de connexion à l'alimentation de réseau électrique en courant alterné, pour éviter de graves blessures personnelles, s'assurer que celle-ci soit dotée de mise à la terre et dotée de dispositifs de sectionnement (interrupteurs) qui permettent la coupure totale du courant de l'appareil et des dispositifs de protection qui interviennent automatiquement en cas de panne.



## ATTENTION!

Ne pas toucher des câbles électriques éventuellement endommagés ou non isolés quand l'alimentation électrique est insérée.



## ATTENTION !

Il est interdit d'effectuer des réparations ou des interventions qui nécessiteraient le retrait des carters de protection, dans le cas où ces opérations seraient confiées à un personnel non autorisé à cet effet.



## ATTENTION !

Pour prévenir les risques de nature électrique, ne pas retirer le couvercle de la mini-unité de refroidissement.



## ATTENTION !

Ne pas utiliser d'appareils électriques à l'intérieur des compartiments destinés à la conservation des aliments, à moins qu'ils ne soient du type recommandé par le fabricant.



## ATTENTION !

Veiller à éviter tout contact entre des objets chauds et les parties en plastique de l'appareil.



## ATTENTION !

Ne pas placer de produits ou d'objets inflammables, ni de produits contenant un liquide inflammable, à l'intérieur, à proximité ou sur l'appareil.



## ATTENTION !

Ne pas toucher le compresseur ni le condensateur. Risque de brûlure !



## ATTENTION !

- Le réfrigérateur permet le refroidissement et la congélation des aliments.
- Utiliser le Travel Box uniquement pour le refroidissement et la conservation de boissons et snacks fermés.
- Les aliments peuvent être conservés dans leur conditionnement d'origine ou dans des récipients appropriés.
- Le Travel Box n'est pas prévu pour entrer en contact avec des aliments.
- Le Travel Box n'est pas prévu pour la conservation de médicaments. Pour ces produits, se reporter aux instructions figurant dans la notice.

# TB 30 AM DRAWER



## ATTENTION!

Le but et la fonction du produit utilisé comme freezer est seulement de maintenir congelés les produits alimentaires déjà complètement congelés.

Le réfrigérateur ne congèle pas les produits alimentaires non congelés ou partiellement congelés. Si un produit alimentaire non congelé ou partiellement congelé doit être conservé dans le freezer, c'est considéré comme une utilisation incorrecte et peut causer une décongélation possible non intentionnelle du produit alimentaire qui peut provoquer des problèmes liés à la sécurité, maladie ou accident en cas d'ingestion.

La conservation d'aliments non congelés ou partiellement congelés dans le congélateur peut aussi influencer la qualité d'autres produits alimentaires surgelés conservés à l'intérieur du congélateur.

Une exposition à des températures supérieures à la plage de température de la classe climatique pour laquelle le freezer a été conçu, des coupures de courant électrique et/ou une ouverture fréquente du congélateur peut influencer l'efficacité du réfrigérateur et la qualité du contenu du freezer.

L'utilisateur doit toujours contrôler la qualité des produits alimentaires avant de les ingérer.

## INSTALLATION

Les réfrigérateurs TB 30 AM DRAWER ont été conçus et fabriqués exclusivement pour une installation à encastrer et conformes aux dimensions standards. Le réfrigérateur doit toujours être en position horizontale, avec les pieds en caoutchouc du compresseur en bas. Le compresseur peut fonctionner avec une inclinaison allant jusqu'à 30°. En cas d'inclinaison supérieure, le compresseur peut être endommagé. En cas de compresseur à distance, celui-ci doit aussi être installé avec ses pieds en caoutchouc vers le bas.

Le produit doit être fixé dans le logement à l'aide d'un système de fixation Easy Fix, des points de fixation appropriés pré-troués présents à l'intérieur du coffre, pour une installation simple et efficace, non visible depuis l'extérieur (Fig. 3).

Trouer un point de fixation avec une perceuse ou un outil pointu (Fig. 4 A, étant une zone pré-trouée, il suffit d'appliquer une légère pression), visser et fixer le coffre depuis l'intérieur avec des vis M4x16 (Fig. 4 B) et faire attention de réinsérer le couvercle complet en éponge d'isolement pour toujours garantir une isolation correcte du produit (Fig. 4 C+D).

Là où il est impossible d'utiliser la fixation Easy Fix, il est dans tous les cas possible d'installer le réfrigérateur en le fixant à l'aide de bride de fixation (en option) à 3 ou 4 côtés (Fig. 5).

Toujours bloquer le réfrigérateur de façon à ce qu'il ne se renverse pas/ne glisse pas quand on retire le tiroir et en cas de mer agitée et mouvements brusques du véhicule. Prévoir l'ancrage de l'appareil sur au moins 2 points de fixation conformément aux prescriptions de la norme EN 60335-2-24.

## INSTALLATION À DISTANCE DE L'UNITÉ DE RÉFRIGÉRATION

Les réfrigérateurs TB 30 AM DRAWER sont conçus et réalisés pour permettre l'installation à distance de l'unité de réfrigération. Il est possible de déplacer l'unité de réfrigération sur la base d'une des trois configurations possibles et différentes de la configuration d'origine.

Pour déplacer l'unité de réfrigération, procéder comme suit :

1. Dévisser les 8 vis de fixation et carter et retirer ce dernier (Fig. 6, 7 et 8).
2. Ôter les 4 vis de fixation de la base de l'unité de réfrigération au coffre à injection de mousse (Fig. 9 et 10).
3. Couper les 3 colliers de fixation des tuyaux du circuit de réfrigération.
4. Placer l'unité de réfrigération dans la configuration voulue (Fig. 11) et la fixer avec 4 vis (Fig. 12).
5. Réinstaller le carter et le fixer avec les 8 vis (Fig. 13 et 14).

En procédant comme indiqué ci-dessus, il est possible de placer l'unité de réfrigération en position latérale (à droite ou à gauche du coffre) ou sur le coffre à injection de mousse.

## VENTILATION

Il est fondamental que le compresseur/condensateur situé derrière le réfrigérateur soit bien ventilé afin que l'air frais puisse entrer par le bas et passer derrière le réfrigérateur et que l'air chaud puisse sortir par le haut ou par les côtés (Fig.1).

L'illustration (Fig. 2) montre un exemple de la manière dont le logement du réfrigérateur doit être prédisposé.

## RACCORDEMENTS ÉLECTRIQUES

- Suivre ces consignes pour le raccordement à l'installation électrique du véhicule :
- Avant la mise en marche de l'appareil, vérifier si la tension de service et celle de la batterie correspondent aux données indiquées sur la plaque.
- Raccorder le réfrigérateur directement à la batterie ou à l'interrupteur principal correspondant et s'assurer que l'installation soit dotée de dispositif électrique en mesure de protéger le circuit contre des surintensités.

Se la tension d'alimentation est différente de 12/24 Vdc, installer un interrupteur automatique différentiel  $\Delta I$  0,03 A. Éviter le raccordement au moyen du tableau électrique du véhicule ce qui pourrait provoquer des chutes de tension.

- Le produit est fourni avec un fusible de 10 A. Il est obligatoire de monter un interrupteur séparé en amont du réfrigérateur qui déconnecte simultanément les câbles d'alimentation. Contrôler que cet interrupteur supporte la charge de courant de 10 A.



### ATTENTION!

Si un chargeur de batterie est présent, il doit être branché à la batterie et jamais directement au réfrigérateur.

# TB 30 AM DRAWER

## DIMENSIONS DES CÂBLES ÉLECTRIQUES

Toujours utiliser des câbles de section adaptée. Le tableau ci-dessous indique les sections minimales :

Section mm <sup>2</sup>	Section AWG	Longueur max câble 12 V m/ft	Longueur max câble 24 V m/ft
2,5	13	2,5/8	5/16
4	11	4/13	8/26
6	9	6/19	12/39
10	8	10/33	20/66

Pour la protection de l'installation, un fusible doit être monté sur les câbles positifs (+), le plus proche possible de la batterie. Il est conseillé d'utiliser des fusibles de 15 A pour 12 V et des fusibles de 7,5 A pour 24 V. Si vous utilisez un interrupteur principal, celui-ci doit être capable de supporter un courant minimum de 20 A. Éviter les jonctions supplémentaires dans les câbles pour éviter que les chutes de tension puissent influencer les réglages de la protection batterie.

NB : le branchement de terre peut être utilisé si besoin.

## UNIQUEMENT POUR LES VENTES DANS L'UNION EUROPÉENNE (UE)

Le produit est marqué conformément à la Directive Européenne 2012/19/EU (WEEE). Le symbole figurant sur le produit indique qu'il ne doit pas être traité comme déchet domestique.

Veiller à ce que ce produit ne soit pas éliminé conjointement aux déchets urbains mais traité comme DEEE professionnel.





## DATOS TÉCNICOS (CONFIGURACIÓN ESTÁNDAR)

Tensión de funcionamiento	12 o 24 VDC
Gas refrigerante y carga	R134a 0,044 kg - CFC Free (CO <sub>2</sub> eq. 0,063 t)
Dimensiones	260 x 440 x 695 (mm)
Peso neto	18 Kg
Potencia instalada	45 Watt

## MANUAL

El manual contiene advertencias sobre los peligros para el usuario o sobre cómo comportarse; estas advertencias se indican según se explica a continuación:



**¡ATENCIÓN!**



No poner en marcha el aparato sin haber consultado antes este manual de instrucciones.

Obligación de lectura de las instrucciones

La presencia de este símbolo obliga a la lectura de las instrucciones antes de poner en marcha el aparato



Obligación de desconexión

La presencia de este símbolo obliga a la inmediata desconexión de la alimentación principal del aparato en caso de avería



Obligación de guantes

La presencia de este símbolo obliga a todos los operadores a utilizar guantes de protección



Obligación de calzado

La presencia de este símbolo obliga a todos los operadores a utilizar calzado que reduzca el riesgo de accidentes



Peligro general

La presencia de este símbolo obliga al operador a prestar una atención especial



Peligro de electrocución

La presencia de este símbolo avisa de que la operación descrita conlleva el riesgo de choque eléctrico



Peligro luz de alta intensidad

La presencia de este símbolo indica que se ha de prestar una atención especial a las luces luminosas de alta intensidad, riesgo para la vista



# TB 30 AM DRAWER



## ¡ATENCIÓN!

El manual debe conservarse para cualquier consulta en el futuro. Es necesario:

- Conservar el manual en un lugar accesible protegido de la humedad y del calor y resguardado de los rayos directos del sol.
- Utilizar el manual de modo que su contenido no se dañe parcial o totalmente.
- No extraer, arrancar o modificar bajo ningún concepto partes del presente manual.

No obstante el nivel de atención puesta en la redacción del manual y la pretensión de abarcar todos los detalles y situaciones posibles, Indel B no puede garantizar que la información que contiene contemple cualquier evento asociado a la instalación del equipo, en caso de dudas se aconseja contactar directamente con nuestros técnicos. En caso de venta o cesión del aparato a otra persona, el presente manual y sus anexos deben entregarse, íntegros, al nuevo usuario.

## NORMAS DE SEGURIDAD



### ¡ATENCIÓN!

Indel B se exime de cualquier responsabilidad por defectos de funcionamiento o daños a personas o cosas debidos a un uso distinto del aparato o de materiales con características diferentes a las indicadas en el presente manual.

El uso impropio o el uso del producto contrario a las indicaciones de este manual no puede motivar reclamaciones al fabricante y/o proveedor.



### ¡ATENCIÓN!

Para los periodos prolongados de inactividad o la fase de desescarche, retirar la bombilla, si está

presente, o  desconectar todas las alimentaciones. Dejar la puerta de la nevera ligeramente abierta para que se ventile y no se forme moho.



### ¡ATENCIÓN!

Eliminar todas las fuentes de calor y chispas que se encuentren cerca del aparato, desenchufarlo y ventilar bien el local en caso de pérdida de líquido refrigerante.



### ¡ATENCIÓN!



Desconectar inmediatamente el aparato de la alimentación principal en caso de avería. No tocar cables eléctricos que estén dañados o sin aislar cuando esté activada la alimentación eléctrica.

Si el cable de alimentación está dañado debe sustituirse, contacte con personal cualificado o el Centro de Asistencia Técnica más cercano.



### ¡ATENCIÓN!

No guardar en el aparato o cerca de sus componentes eléctricos: envases aerosol de sustancias inflamables, materiales explosivos, aparatos eléctricos, animales vivos.

Los envases aerosol que contienen sustancias inflamables pueden sufrir pérdidas de gases que, en contacto con componentes eléctricos, pueden provocar incendios o explosiones.

Mantener bien cerradas y en posición vertical las bebidas con alta graduación alcohólica.

No producir llamas o chispas en el interior del aparato.

No utilizar aparatos eléctricos dentro del refrigerador.

**¡ATENCIÓN!**

Este aparato puede ser utilizado por niños mayores de 8 años y por personas con capacidades físicas, sensoriales o mentales disminuidas, o que no posean experiencia o los conocimientos necesarios, siempre que lo hagan bajo supervisión o después de haber recibido instrucciones sobre el uso seguro del aparato y hayan comprendido los riesgos que este uso implica. No permita que los niños jueguen con el aparato. La limpieza y el mantenimiento que debe realizar el usuario no debe ser efectuada por niños sin supervisión.

**¡ATENCIÓN!**

No utilice enchufes o interruptores con las manos o los pies mojados.

## INSTRUCCIONES DE USO

La clase climática está indicada en la placa de datos situada en el interior del aparato.

## REGULACIÓN DE LA TEMPERATURA CON PANTALLA DIGITAL



## FUNCIONES DE LA PANTALLA

- Encendido: Pulsar y mantener pulsado el botón 1 durante 4 segundos.
- Apagado (Stand-By): Pulsar y mantener pulsado el botón 1 durante 4 segundos.
- Regulación de la temperatura interna, botones 2 y 3.
- Acceso al menú de programación [Pro].

## CONFIGURACIÓN DE LA TEMPERATURA

Encender la nevera, configurar la temperatura que se desee pulsando los botones 2 para subir o 3 bajar la temperatura, que es memorizada automáticamente.

# TB 30 AM DRAWER

## FUNCIÓN MENÚ [PRO]

El menú Pro permite modificar los siguientes datos: offset 1, offset 2, offset 3, protección batería.

Para acceder al menú Pro pulse simultáneamente los botones 2 y 3 4 segundos, después de hacerlo la pantalla digital mostrará la palabra , entonces pulse el botón 1 para confirmar la entrada en el menú.

Se visualizará el valor de corrección offset1, que podrá configurarse en el rango de +8 a -8 con los botones 2 y 3.

Al pulsar 1 se confirma el nuevo dato introducido y se va a la configuración del próximo parámetro.

Se visualizará el valor de corrección offset2, que podrá configurarse en el rango de +8 a -8 con los botones 2 y 3.

Al pulsar 1 se confirma el nuevo dato introducido y se va a la configuración del próximo parámetro.

Se visualizará el valor de corrección offset3, que podrá configurarse en el rango de +8 a -8 con los botones 2 y 3.

Al pulsar 1 se confirma el nuevo dato introducido y se va a la configuración del próximo parámetro.

Los signos  hacen referencia al nivel de protección de batería configurado, que puede modificarse con los botones 2 o 3.

Al pulsar 1 se confirma el nuevo dato introducido y se va a la configuración del próximo parámetro.

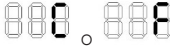
La figura visualizada  se refiere a la selección de la escala de temperatura, Celsius o Fahrenheit, aunque de fábrica viene en Celsius, se puede modificar el valor pulsando los botones 2 o 3.

Para salir del menú Pro espere unos segundos, hasta que la pantalla se apague, los datos se memorizarán automáticamente.

**DIAGRAMA GRÁFICO DE LA SECUENCIA DE CONFIGURACIÓN DEL MENÚ PRO**

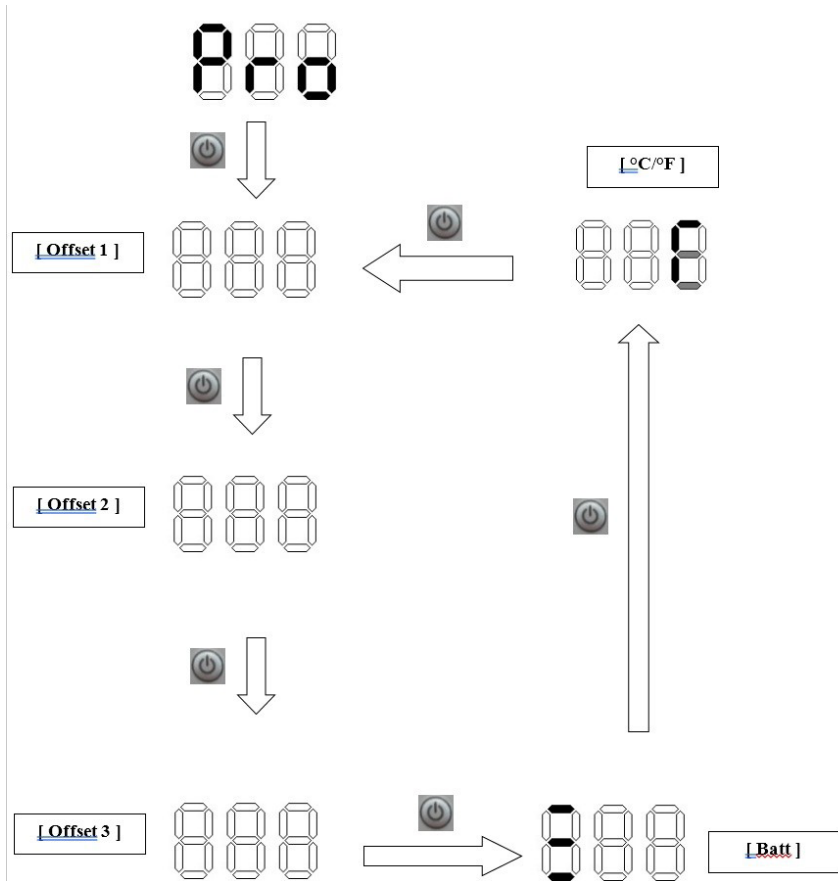

**ESPAÑOL**

# TB 30 AM DRAWER

## OFFSET (CORRECCIÓN DE TEMPERATURA)

Es el valor que sirve para alinear la temperatura visualizada en pantalla con la temperatura real interna, el campo de regulación de la corrección offset puede variar de -8 / +8.

Tras algunas horas de funcionamiento del sistema refrigerante, introduzca un termómetro digital (no suministrado), dentro del compartimento, en el lugar donde se desee obtener una medición de la temperatura más precisa, controle si la temperatura indicada en pantalla coincide con la temperatura indicada por el termómetro digital; si no coincidiese, modificar el valor de corrección de temperatura (offset) correspondiente a la temperatura que se desea alcanzar en el compartimento, para que la temperatura leída en pantalla coincida con la temperatura indicada por el termómetro digital.

OFFSET (VALOR DE CORRECCIÓN)	INTERVALO DE TEMPERATURA
1	$T \geq -6^{\circ}\text{C}$
2	$-12^{\circ}\text{C} \leq T \leq -7^{\circ}\text{C}$
3	$T \leq -13^{\circ}\text{C}$

## TABLA ERRORES EN PANTALLA

ERROR	CAUSA
E1	Tensión insuficiente (menor que la tensión de reconexión / de conexión)
E2	Ventilador averiado
E3	Error de la centralita o compresor bloqueado
E4	Sistema refrigerante demasiado cargado de gas y/o compresor funciona demasiado lento (pocas rpm)
E5	Temperatura ambiente demasiado alta
E6	Error sensor de temperatura interna

## CONSEJOS DE USO

- Si es posible, encender la nevera unas 6 horas antes de meter los productos.
- La apertura frecuente de la nevera comporta un mayor consumo eléctrico.
- Una ventilación adecuada del compresor y del condensador reduce de manera importante el consumo eléctrico.
- No obstruir nunca el sistema de ventilación de la nevera.
- La instalación eléctrica ha de mantenerse en buen estado, controlar regularmente las baterías y su nivel de carga. Utilizar siempre una batería de encendido separada del motor.
- Mantener siempre limpio y seco el interior de la nevera. Eliminar el agua de condensados de la bandeja de goteo situada debajo del compartimento congelador de la nevera, si dispone de este.
- Para mantener el aspecto estético de la superficie de la puerta asegurarse de que se conserve limpia y seca.
- Este aparato se ha diseñado con paro de protección del aparato en caso de tensión baja de la batería. Si el compresor dejara de funcionar, siga las indicaciones del presente manual y/o contacte con técnicos especialistas o centros de asistencia Indel B.
- El compresor puede funcionar hasta una inclinación de  $30^{\circ}$ , si es superior se podría dañarlo permanentemente.

## DESESCARCHE

Debido a que el evaporador funciona a una temperatura inferior al punto de congelación, sobre este se forma hielo y escarcha.

La humedad del aire, la temperatura y el número de aperturas de la puerta influyen de manera importante en la formación de escarcha.

Desescarchar siempre la nevera cuando la capa de escarcha situada sobre el evaporador posea un espesor de 3-4 mm o superior.

Apagar la nevera girando el termostato en posición 0.

Efectuar el desescarche cuando los productos puedan permanecer frescos el máximo tiempo posible fuera de la nevera. No utilizar objetos puntiagudos para extraer el hielo y la escarcha del evaporador, ya que este podría dañarse provocando la pérdida de refrigerante.

Volver a encender la nevera solamente después de haberla desescarchado, limpiado y secado con cuidado. Si es necesario, mientras se realiza el desescarche, colocar una toalla sobre el fondo de la nevera para facilitar la recogida de agua.

## MANTENIMIENTO

Las neveras TB 30 AM DRAWER Drawer están dotadas de un sistema de enfriamiento hermético que no requiere mantenimiento ni reposición de refrigerante.

El compresor ha sido diseñado especialmente para aplicaciones móviles, asegurando un rendimiento y una duración excelentes. En invierno la nevera debe guardarse en el interior del vehículo, pero el compresor no funciona a temperaturas próximas a 0°C o inferiores. El mantenimiento estacional consiste únicamente en la limpieza del condensador situado detrás de la nevera. Especialmente, es necesario cepillar/aspigar todo el polvo acumulado por el efecto del ventilador. Utilizar un cepillo suave y una aspiradora. Es importante mantener limpio el interior de la nevera con agua templada y jabón neutro, secando cualquier residuo de condensación y/o de agua.



Para mantener el aspecto estético de la superficie de la puerta asegurarse de que se conserve limpia y seca.

Cuando se apague la nevera durante largos periodos, es necesario esperar a que se desescarche por completo y eliminar los condensados que se hayan formado en su interior para evitar que el aparato o los componentes eléctricos/mecánicos se dañen y se forme moho. El tiempo de desescarche natural puede variar de unos pocos minutos a varias horas. Cuando la nevera está apagada durante el invierno, dejar la puerta entreabierta en posición de ventilación y desconectar todas las alimentaciones.

# TB 30 AM DRAWER

## PROTECCIÓN FRENTE A BAJA TENSIÓN

Para evitar que las baterías se descarguen excesivamente, el protector apaga el compresor en caso de tensión insuficiente y vuelve a encenderlo solamente cuando la tensión en el sistema aumenta después de cargar las baterías.

NIVEL DE BATERÍA	PANTALLA DIGITAL	PROTECTOR DE LA BATERÍA			
		12 VDC		24 VDC	
		Tens. desc. Comp. apag.	Tens. recon. Comp. enc.	Tens. desc. Comp. apag.	Tens. recon. Comp. enc.
Bajo		9.6	10.6	21.3	22.7
Medio		11.1	12.1	22.3	23.7
Alto		11.8	12.8	24.3	25.7



### ADVERTENCIAS

Antes de encender el aparato verificar siempre que las baterías se encuentren en perfectas condiciones.



## ADVERTENCIAS DE INSTALACIÓN



### ¡ATENCIÓN!



Para garantizar un funcionamiento seguro, instalar y conectar el aparato siguiendo las indicaciones de estas instrucciones de uso.



### ¡ATENCIÓN!



Utilice siempre EPI (Equipos de Protección Individual) durante la manipulación e instalación del aparato.



### ¡ATENCIÓN!

Las modificaciones realizadas en el aparato sin conocimiento del fabricante son completamente responsabilidad de quien las haga. Las modificaciones realizadas sin autorización de Indel B producen el cese de efectos de cualquier forma de garantía e invalidan la declaración de conformidad con las directivas aplicables.



### ¡ATENCIÓN!

Antes de utilizar el aparato asegurarse de que sus componentes mecánicos y eléctricos no presenten daños visibles.



### ¡ATENCIÓN!

En caso que se produzcan daños en el aparato, informar inmediatamente a la empresa suministradora antes de realizar su conexión.



### ¡ATENCIÓN!

Si el cable de alimentación está dañado este debe ser sustituido por el fabricante, por Centros de Asistencia Técnica o por personal cualificado.



### ¡ATENCIÓN!

Instalar el aparato en un lugar seco y protegido de las salpicaduras de agua. Los componentes eléctricos NO deben ser expuestos a la lluvia y/o salpicaduras de agua.



### ¡ATENCIÓN!

Instalar la nevera lejos de bombonas de gas o sistemas GLP.



### ¡ATENCIÓN!

El aparato se ha de instalar en una zona accesible para el mantenimiento. El compartimiento donde se alojen los componentes con tensión eléctrica y el grupo condensador/compresor solo debe poderse abrir voluntariamente, sin ser posible su acceso directo.



### ¡ATENCIÓN!

La zona de instalación del grupo compresor/condensador debe estar realizada con un material resistente al Ensayo de la llama de aguja previsto por la norma EN 603335-1 o estar a más de 5 cm de distancia de los componentes eléctricos y electrónicos.



### ¡ATENCIÓN!

Si la instalación cuenta con un cargador de baterías, este debe conectarse a la batería, no directamente a la nevera.

# TB 30 AM DRAWER



## ¡ATENCIÓN!

El aparato debe protegerse contra el contacto indirecto según la norma "Heavy Current Regulations".



## ¡ATENCIÓN!

En caso de conexión a la red eléctrica de alimentación de corriente alterna, para evitar lesiones personales graves, asegurarse de que esta dispone de puesta a tierra y de dispositivos de seccionamiento (interruptores) que permitan cortar totalmente la corriente del aparato y dispositivos de protección que intervengan automáticamente en caso de avería.



## ¡ATENCIÓN!

No tocar cables eléctricos que estén dañados o sin aislar cuando esté activada la alimentación eléctrica.



## ¡ATENCIÓN!

Está prohibido que personal no autorizado realice reparaciones u operaciones que comporten la extracción de los cárteres de protección.



## ¡ATENCIÓN!

Para evitar riesgos de índole eléctrica, no debe extraerse la tapa de la mini-unidad de enfriamiento.



## ¡Atención!

No utilice dispositivos eléctricos dentro de los compartimentos para la conservación de los alimentos del aparato, a menos que sean del tipo recomendado por el fabricante.



## ¡ATENCIÓN!

No permita que haya objetos calientes en contacto con las partes de plástico del aparato.



## ¡ATENCIÓN!

No coloque productos u objetos inflamables, ni productos que contengan líquido inflamable, dentro, cerca o encima del aparato.



## ¡ATENCIÓN!

No toque el compresor ni el condensador. ¡Queman!



## ¡ATENCIÓN!

- El frigorífico es adecuado para el enfriamiento y la congelación de los alimentos.
- Usar el Travel Box únicamente para el enfriamiento y la conservación de bebidas y aperitivos cerrados.
- Los alimentos pueden conservarse en su envase original o en envases adecuados.
- El Travel Box no está diseñado para entrar en contacto con los alimentos.
- El Travel Box no está diseñado para la correcta conservación de medicamentos. Para estos productos, consultar las instrucciones del prospecto.

**¡ATENCIÓN!**

La finalidad y la función del aparato cuando se utiliza como congelador consiste únicamente en mantener congelados productos alimentarios ya completamente congelados.

La nevera no congela productos alimentarios no congelados o parcialmente congelados. Conservar un producto alimentario no congelado o parcialmente congelado en el congelador se considerará uso impropio y podría provocar la descongelación accidental del producto alimentario y los consiguientes problemas de seguridad, enfermedad o lesiones en caso de ingestión.

La conservación de alimentos no congelados o parcialmente congelados en el congelador puede afectar a la calidad de otros productos alimentarios congelados del interior del congelador.

La exposición a temperaturas superiores al rango de temperatura de la clase climática para la que se ha fabricado el congelador, los cortes de la alimentación eléctrica y/o la apertura frecuente del congelador pueden reducir la eficacia del refrigerador y la calidad de los alimentos presentes en el congelador.

El usuario debe controlar siempre la calidad de los productos alimentarios antes de ingerirlos.

## INSTALACIÓN

Las neveras TB 30 AM DRAWER han sido diseñadas y realizadas para ser instaladas exclusivamente empotradas y según las dimensiones estándar. La nevera debe estar siempre en posición horizontal, con los pies de goma del compresor abajo. El compresor puede funcionar con una inclinación de hasta 30°. Si la inclinación es mayor el compresor puede averiarse. En caso de compresor en remoto, también este ha de instalarse con los pies de goma hacia abajo. El aparato se fija al lugar donde se instala mediante el sistema de fijación Easy Fix, que cuenta con unos puntos de fijación preperforados presentes en el interior, la instalación es fácil y eficaz, no visible desde afuera (Fig. 3).

Perforar el punto de fijación con un taladro o un instrumento puntiagudo (Fig. 4 A, al tratarse de zonas preperforadas bastará una ligera presión), enroscar y fijar la nevera desde el interior con tornillos M4x16 (Fig. 4 B), volver a colocar la tapa con la espuma de aislamiento para asegurar que este último sea correcto (Fig. 4 C+D).

Si no se puede utilizar el sistema de fijación Easy Fix, la nevera puede instalarse mediante bridas de fijación de 3 o 4 lados (Fig. 5).

Fijar la nevera de modo que no se vuelque o mueva hacia adelante cuando se extrae el cajón o en caso de mar agitado o movimientos bruscos del vehículo. Anclar el aparato con por lo menos 2 puntos de fijación y de conformidad con la norma EN 60335-2-24.

# TB 30 AM DRAWER

## CONTROL REMOTO DE LA UNIDAD DE REFRIGERACIÓN

Los refrigeradores TB 30 AM DRAWER están diseñados y fabricados para permitir el control remoto de la unidad de refrigeración. La unidad de refrigeración se puede cambiar de lugar en hasta tres configuraciones posibles y diferentes de la original.

Para cambiar de lugar la unidad de refrigeración, siga estos pasos:

1. Desatornille los 8 tornillos que fijan la carcasa y retire la carcasa (Fig.6-Fig.7-Fig.8);
2. Quite los 4 tornillos que fijan la base de la unidad de refrigeración al cajón de espuma. (Fig.9-Fig.10);
3. Corte las 3 abrazaderas de fijación de los tubos del circuito de refrigeración;
4. Coloque la unidad de refrigeración en la configuración deseada (Fig.11) y fíjela con 4 tornillos (Fig.12);
5. Vuelva a montar la carcasa fijándola con los 8 tornillos (Fig.13-Fig.14).

Siguiendo los pasos descritos anteriormente, es posible colocar la unidad de refrigeración en una posición lateral (a la derecha o a la izquierda del cajón) o sobre el cajón de espuma.

## VENTILACIÓN

Es muy importante que el compresor/condensador que está situado detrás de la nevera esté bien ventilado, de modo que el aire nuevo entre por abajo y pase por detrás de la nevera y que el aire caliente salga por arriba o por los lados (Fig.1).

La ilustración (Fig.2) muestra un ejemplo de cómo preparar el lugar de instalación de la nevera.

## CONEXIONES ELÉCTRICAS

- Para la conexión al sistema eléctrico del vehículo, observar las siguientes instrucciones:
- Antes de poner en funcionamiento el aparato, controlar que la tensión de funcionamiento y/o la de la batería correspondan con los datos de la placa.
- Conectar la nevera directamente a la batería o a su correspondiente interruptor general, y asegurarse de que el sistema cuente con un dispositivo eléctrico protección del circuito frente a sobrecorrientes.

Si la tensión de alimentación es diferente de 12/24 Vdc, instalar un interruptor automático diferencial  $\Delta I$  0,03 A. No realizar la conexión a través del cuadro del vehículo, ya que podrían producirse caídas de tensión.

- El aparato se suministra con un fusible de 10 A. Es obligatorio instalar un interruptor separado antes de la nevera que desconecte simultáneamente los cables de alimentación. Controlar que el interruptor soporte una carga de corriente de 10 A.



### ¡ATENCIÓN!

Si la instalación cuenta con un cargador de baterías, este debe conectarse a la batería, no directamente a la nevera.

## DIMENSIONES DE LOS CABLES ELÉCTRICOS

Utilizar siempre cables de sección adecuada. A continuación se muestra una tabla con las secciones mínimas:

Sección mm <sup>2</sup>	Sección AWG	Longitud máx. cable 12 V m/ft	Longitud máx. cable 24 V m/ft
2,5	13	2,5/8	5/16
4	11	4/13	8/26
6	9	6/19	12/39
10	8	10/33	20/66

Para proteger el sistema, se ha de instalar un fusible en los cables positivos (+), lo más cerca posible de la batería. Se recomienda utilizar fusibles de 15A para 12 V y de 7,5 A para 24 V. Si se utiliza un interruptor general, este ha de poder soportar una corriente mínima de 20 A. No realizar empalmes suplementarios en el cableado para evitar que la caída de tensión pueda afectar a la calibración del protector de baterías.

**Nota: puede utilizarse la conexión de tierra si es necesario.**

## SÓLO PARA LAS VENTAS DENTRO DE LA COMUNIDAD EUROPEA (UE)

Este aparato está marcado en conformidad con la Directiva Europea 2012/19/EU (WEEE). El símbolo presente en el producto indica que este último no debe ser tratado como un residuo doméstico.

Este producto debe ser tratado como un RAEE profesional, por lo que debe garantizarse que no entre en la cadena de los flujos de residuos urbanos.



# TB 30 AM DRAWER

## TECHNISCHE GEGEVENS (STANDAARD CONFIGURATIE)

<b>Bedrijfsspanning</b>	12 o 24 VDC
<b>Koelgas en lading</b>	R134a 0,044 kg - CFC Free (CO <sub>2</sub> eq. 0,063 t)
<b>Afmetingen</b>	260 x 440 x 695 (mm)
<b>Netto gewicht</b>	18 Kg
<b>Geïnstalleerd vermogen</b>	45 Watt

## HANDLEIDING

De handleiding bevat waarschuwingen die de gevaren voor de gebruiker of bijzonder gedrag beschrijven. Deze waarschuwingen zijn als volgt aangegeven:



**OPGELET!**



Het product niet starten voordat u deze handleiding heeft doorgelezen.

De handleiding verplicht doorlezen

Dit symbool geeft aan dat de aanwijzingen moeten worden doorgelezen voordat het apparaat in bedrijf wordt gesteld



Afkoppelen verplicht

Dit symbool geeft aan dat het apparaat in geval van storingen onmiddellijk van de hoofdtoevoeding moet worden afgekoppeld



Handschoenen verplicht

Dit symbool geeft aan dat elke monteur de specifieke beschermende handschoenen moet dragen



Schoenen verplicht

Dit symbool geeft aan dat elke monteur veiligheidsschoenen moet dragen om het risico op ongevallen te beperken



Algemeen gevaar

Dit symbool geeft aan dat de monteur goed moet opletten



Elektrocutiegevaar

Dit symbool informeert het personeel dat de beschreven handeling een gevaar voor elektrocutie kan vormen



Gevaar voor licht op hoge intensiteit

Dit symbool geeft aan dat er speciaal moet worden gelet op felle lichten met hoge intensiteit, risico op oogletsel.





## OPGELET!

De handleiding voor naslag bewaren. Het wordt aangeraden om:

- De handleiding te bewaren op een toegankelijke plaats waar ze tegen vocht, warmte en zonlicht wordt beschermd;
- De handleiding zo te gebruiken dat de inhoud ervan niet beschadigd wordt;
- Om geen enkele reden mogen delen uit deze handleiding worden aangepast, gescheurd of verwijderd.

Ondanks de volledigheid van de handleiding en de zorg waarmee ze is opgesteld, kan Indel B S.r.l. niet waarborgen dat de informatie ervan elke mogelijke situatie verbonden aan de installatie van het product behandelt. Daarom raden we u aan om in het geval van twijfel onmiddellijk contact op te nemen met onze technici. Deze handleiding en diens bijlagen moeten volledig aan de nieuwe gebruiker worden overhandigd als het apparaat wordt doorverkocht of aan iemand anders wordt gegeven.

## LIGHEIDSVOORSCHRIFTEN



## OPGELET!

Indel B aanvaardt geen aansprakelijkheid voor storingen, persoonlijk letsel en/of materiële schade wegens een ander gebruik van de machine of het gebruik van materialen met andere eigenschappen dan in deze handleiding is beschreven

Onjuist gebruik of gebruik van het product, in tegenstelling tot wat staat aangegeven in deze handleiding mag geen aanleiding geven tot claims tegen de fabrikant en/of leverancier.



## OPGELET!

Demonteer het lampje of  koppel de voeding los als u de koelkast een lange tijd niet gebruikt of laat ontdooien. Laat de deur van de koelkast op een kier staan om lucht in de binnenkant van het product te laten komen en schimmelvorming te voorkomen.



## OPGELET!

Houd warmtebronnen en vonken buiten het bereik van het toestel, haal de stekker uit het stopcontact en ventileer de ruimte als het koudemiddel naar buiten stroomt.



## OPGELET!



Koppel bij storingen het apparaat onmiddellijk van de hoofdvoeding af. Raak beschadigde of niet-geïsoleerde snoeren niet aan als de elektrische voeding geactiveerd is.

Neem contact op met gekwalificeerd personeel of het dichtstbijzijnde servicecentrum als de voedingskabel schade heeft opgelopen en moet worden vervangen.



## OPGELET!

- Bewaar geen spuitbussen met brandbare stoffen, explosieve materialen, elektrische apparatuur of levende dieren in het apparaat of in de nabijheid van de elektrische onderdelen.
- Spuitbussen met brandbare stoffen kunnen lekkage van deze gassen hebben die, wanneer ze in contact komen met de elektrische onderdelen, in brand kunnen vliegen of explosies kunnen veroorzaken.
- Bewaar sterke dranken goed afsloten en staand.

# TB 30 AM DRAWER

- Vermijd vuur of vonken in het toestel.
- Vermijd het gebruik van elektrische apparaten in de koelkast.



## OPGELET!

Het apparaat kan worden gebruikt door kinderen niet jonger dan 8 jaar en door personen met verminderde lichamelijke, zintuiglijke of geestelijke vermogens, of zonder ervaring of vereiste kennis, mits onder toezicht of nadat zij zijn geïnstrueerd over het veilige gebruik van het apparaat en kennis hebben van de gevaren die eraan verbonden zijn.

Kinderen mogen niet met het apparaat spelen. Schoonmaak en onderhoud die door de gebruiker moeten worden uitgevoerd mag niet zonder toezicht door kinderen worden gedaan.



## OPGELET!

Gebruik geen stekkers of schakelaars met natte handen of voeten.

## GEBRUIKSAANWIJZINGEN

De klimaatklasse is aangegeven op het plaatje dat in het toestel is aangebracht.

## DE TEMPERATUUR MET HET DIGITALE DISPLAY INSTELLEN

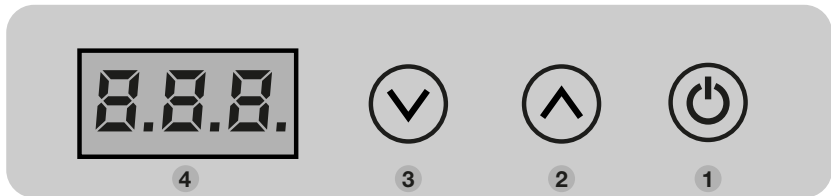

## FUNCTIES DISPLAY

- Inschakelen: De toets 1 4 seconden ingedrukt houden
- Uitschakelen (Stand-by): De toets 1 4 seconden ingedrukt houden.
- Afstellen van de binnentemperatuur toetsen 2 en 3.
- Toegang tot het programmeringsmenu [Pro].

## TEMPERATUUR INSTELLEN

Schakel de koelkast in, stel de gewenste temperatuur in en druk op de toetsen 2 of 3 om de temperatuur te verhogen of te verlagen, wat automatisch in het geheugen wordt opgeslagen.



## FUNCTIE MENU [PRO]

Met het menu Pro kunnen de volgende gegevens worden gewijzigd offset 1, offset 2, offset 3, bescherming accu.

Voor toegang tot het menu Pro de toetsen 2 en 3 4 seconden tegelijkertijd indrukken, nu verschijnt op het digitale display het opschrift en druk op de knop 1 om de intrede in het menu te bevestigen.

De waarde van offset1 wordt weergegeven, deze waarde kan van +8 a -8 worden gevarieerd met de toetsen 2 en 3.

Wanneer u 1 indrukt wordt het nieuwe ingevoerde gegeven bevestigd en gaat u verder met het instellen van de volgende parameter.

De waarde van offset2 wordt weergegeven, deze waarde kan van +8 a -8 worden gevarieerd met de toetsen 2 en 3.

Wanneer u 1 indrukt wordt het nieuwe ingevoerde gegeven bevestigd en gaat u verder met het instellen van de volgende parameter.

De waarde van offset3 wordt weergegeven, deze waarde kan van +8 a -8 worden gevarieerd met de toetsen 2 en 3.

Wanneer u 1 indrukt wordt het nieuwe ingevoerde gegeven bevestigd en gaat u verder met het instellen van de volgende parameter.

De getoonde afbeelding of of heeft betrekking op het ingestelde niveau van opslaan van de accu, de waarde kan worden gewijzigd met de knoppen 2 of 3.

Wanneer u 1 indrukt wordt het nieuwe ingevoerde gegeven bevestigd en gaat u verder met het instellen van de volgende parameter.

De weergegeven afbeelding of verwijst naar de selectie van de temperatuurschaal, Celsius of Fahrenheit, de fabrieksinstelling is in Celsius, de waarde kan worden gewijzigd door op de knoppen 2 of 3.

Om het menu Pro te verlaten moet u een aantal seconden wachten totdat het display uit is, de gegevens worden automatisch in het geheugen opgeslagen.

# TB 30 AM DRAWER

## GRAFISCHE WEERGAVE VOOR DE VOLGORDE VAN INSTELLEN VOOR HET MENU PRO

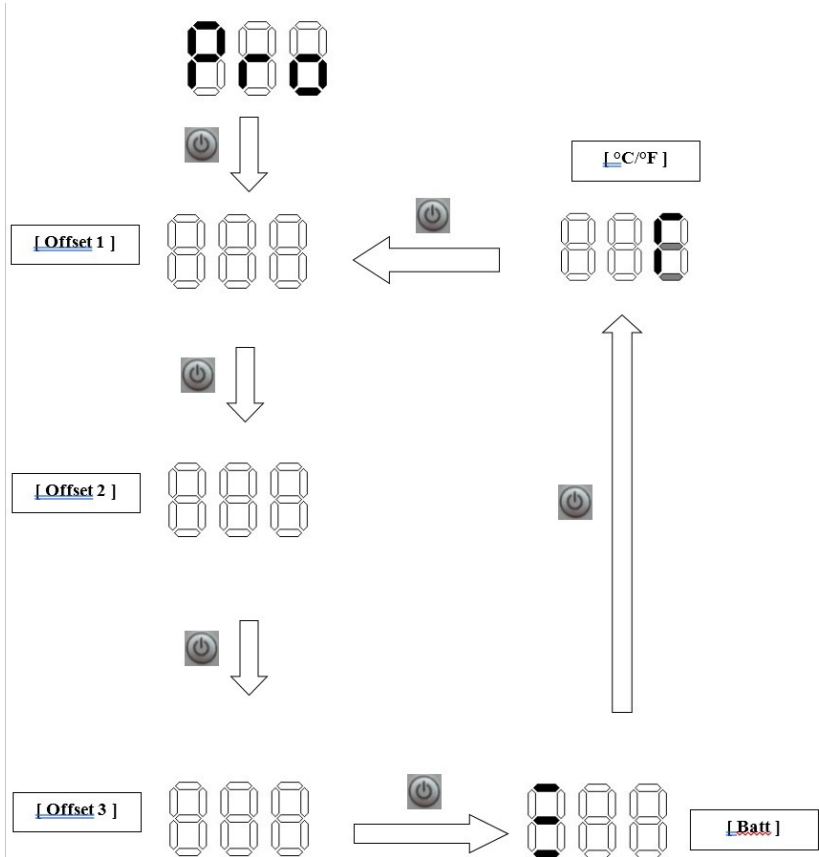

## OFFSET

is het gegeven voor het uitlijnen van de temperatuur die op het display wordt weergegeven met de werkelijke binnentemperatuur, het afstellen van iedere offset kan variëren van -8 / +8. Breng nadat het koelsysteem een aantal uren in werking is geweest een digitale thermometer aan (niet bijgeleverd) in de ruimte, op de locatie waar u een nauwkeuriger temperatuur wilt hebben, en controleer of de temperatuur die op het display staat aangegeven overeenkomt met de temperatuur die op de digitale thermometer wordt afgelezen; als het niet overeenkomt gebruik dan de offsets met betrekking tot de temperatuur die u wilt bereiken binnen het vak, zodat de temperatuur die op het display wordt afgelezen overeenkomt met de temperatuur die door de digitale thermometer wordt aangegeven.

OFFSET	INTERVAL TEMPERAATUUR
1	$T \geq -6^{\circ}\text{C}$
2	$-12^{\circ}\text{C} \leq T \leq -7^{\circ}\text{C}$
3	$T \leq -13^{\circ}\text{C}$

## TABEL FOUTEN DISPLAY

FOUT	OORZAAK
E1	Onvoldoende spanning (Volts onder de waarde van cut-in / cut-out)
E2	Ventilator defect
E3	Fout regeleenheid of compressor geblokkeerd
E4	Het koelsysteem is teveel beladen met gas en/of de compressor draait met een te laag toerental
E5	De omgevingtemperatuur is te hoog
E6	Fout interne temperatuursensor

## TIPS VOOR GEBRUIK

- Indien mogelijk, schakel de koelkast ongeveer 6 uur in voor u er producten in plaatst.
- Door de koelkast regelmatig te openen neemt het energieverbruik toe.
- Door een geschikte ventilatie van de compressor en de condensator neemt het energieverbruik aanzienlijk af.
- Sluit het ventilatiesysteem van de koelkast nooit af.
- Het elektrische systeem moet in goede staat zijn, controleer regelmatig de accu's en hun laadniveau. Start de motor altijd met een afzonderlijke startaccu.
- Houd de binnenkant van de koelkast altijd droog en schoon. Verwijder het condenswater uit het lekbakje onder het vriesgedeelte van de koelkast, waar aanwezig.
- Om het oppervlak van de deur altijd mooi en onaangestast te houden ervoor zorgen dat het altijd schoon en droog is
- Het apparaat is ontworpen met een beveiligingsblokkering die het product bij lage accuspanning beschermt. Volg de aanwijzingen van deze handleiding en/of neem contact op met gespecialiseerde technici of de servicecentra van Indel B als de compressor geblokkeerd raakt.
- De compressor kan werken bij een inclinatie tot 30°. Grotere inclinaties kunnen echter permanente schade aan de compressor veroorzaken.

# TB 30 AM DRAWER

## ONTDOOIEN

Op de verdampers kan ijs ontstaan, aangezien deze bij temperaturen onder het vriespunt functioneert.

De luchtvochtigheid, de temperatuur en het aantal keer dat u de koelkast opent, zijn aanzienlijk van invloed op de vorming van ijs.

Ontdooi de koelkast als de laag ijs op de verdampers 3-4 mm of dikker is.

Schakel de koelkast uit door de thermostaat op 0 te draaien.

Ontdooi de koelkast als de producten buiten de koelkast zo lang mogelijk gekoeld kunnen blijven. Om schade en het eventueel lekken van het koudemiddel te vermijden, gebruik geen scherpe voorwerpen om het ijs van de verdampers te verwijderen.

Schakel de koelkast pas weer in als u hem ontdooit, schoon- en drooggemaakt heeft. Breng eventueel een handdoek op de bodem van de koelkast aan om tijdens het ontdooien het water sneller op te vangen.

## ONDERHOUD

De koelkasten TB 30 AM DRAWER zijn voorzien van een waterdichte koelinstallatie die geen onderhoud of het bijvullen van koudemiddel vereist.



De compressor is speciaal ontworpen voor beweegbare applicaties en garandeert een uitstekend rendement en een lange levensduur. Bewaar de koelkast in de winter in het voertuig. De compressor zal echter niet functioneren bij temperaturen in de buurt van het vriespunt of lager. Het seizoensgebonden onderhoud is beperkt tot de reiniging van de condensator achter de koelkast. Zo moet u met name het stof afborstelen/opzuigen dat zich door de ventilator heeft opgehoopt. Gebruik daar een zachte borstel of een stofzuiger voor. Maak de binnenkant schoon met lauwwarm water en een neutraal reinigingsmiddel en droog eventueel condens/water op.

Om het oppervlak van de deur altijd mooi en onaangestast te houden ervoor zorgen dat het altijd droog en schoon is.

Als u de koelkast voor een lange tijd zult uitschakelen, moet u wachten tot deze helemaal ontdooid is en de condens binnen verwijderen, om schade aan het toestel, de elektrische/mechanische componenten en/of schimmelvorming te vermijden. Het natuurlijk ontdooien kan een aantal minuten tot diverse uren in beslag nemen. Laat de deur van de koelkast in de winter en als deze uitgeschakeld is open staan, en ontkoppel de voedingen.

## LAAGSPANNINGSBEVEILIGING

Om te vermijden dat de accu's teveel leeglopen, schakelt een beveiliging de compressor uit als er onvoldoende spanning is. De compressor wordt pas weer ingeschakeld als de spanning van de installatie na het opladen van de accu's toeneemt.

NIVEAU ACCU	DIGITALE DISPLAY	BESCHERMING VAN DE ACCU			
		12VDC		24VDC	
		Cut-Out Comp. off	Cut-In Comp. on	Cut-Out Comp. off	Cut-In Comp. on
Laag		9.6	10.6	21.3	22.7
Gemiddeld		11.1	12.1	22.3	23.7
Hoog		11.8	12.8	24.3	25.7



### WAARSCHUWING:

Controleer altijd of de accu's in optimale staat verkeren, alvorens u het toestel inschakelt.

# TB 30 AM DRAWER

## WAARSCHUWINGEN INSTALLATIE



### OPGELET!



Voor een veilig gebruik, installeer en sluit het toestel aan in overeenstemming met de aanwijzingen van deze handleiding.



### OPGELET!



Tijdens de verplaatsing en installatie van het product altijd PBM (persoonlijke beschermingsmiddelen) dragen.



### OPGELET!

Degene die wijzigingen verricht aan het product waar de fabrikant niet over is ingelicht, is aansprakelijk voor de eventuele gevolgen van deze wijzigingen. Wijzigingen die zijn verricht zonder toestemming van Indel B maken de garantie en de conformiteitsverklaring met de toepasselijke richtlijnen onmiddellijk ongeldig.



### OPGELET!

Voor u het apparaat gebruikt, controleer of de elektrische en mechanische onderdelen geen zichtbare schade vertonen.



### OPGELET!

Als u schade vaststelt, informeer de leverancier onmiddellijk alvorens u het toestel aansluit.



### OPGELET!

Laat de voedingskabel door de fabrikant, het servicecentrum of gekwalificeerd personeel vervangen als deze schade heeft opgelopen.



### OPGELET!

Installeer de koelkast op een droge en spatvrije plaats. Stel de elektrische onderdelen niet aan regen en/of waterstralen bloot.



### OPGELET!

Installeer de koelkast uit de buurt van gascilinders of LPG-installaties.



### OPGELET!

Het product moet geïnstalleerd worden in een zone die voor eventueel onderhoud toegankelijk is. De installatieruimte van de delen onder stroom en de groep condensor/compressor moet met een moedwillige handeling worden geopend en mag niet direct toegankelijk zijn.



### OPGELET!

De installatiezone van het deel compressor/condensor moet natuurlijk gemaakt zijn van vlamtest bestendig materiaal conform EN 603335-1 en moeten op minstens 5 cm van de elektrische en/of elektronische delen zijn aangebracht.



### OPGELET!

Sluit de eventuele acculader, indien aanwezig, aan op de accu en nooit direct op de koelkast.



### OPGELET!

Bescherm het toestel conform de norm "Heavy Current Regulations" tegen indirecte aanrakingen.

**OPGELET!**

Controleer, in het geval van een aansluiting op het elektriciteitsnet in wisselstroom, om ernstig letsel te vermijden. of de installatie voorzien is van een aarding en voorzien van inrichtingen (schakelaars) die de volledige afscheiding van de stroom mogelijk maken en van veiligheidsinrichtingen die in het geval van een defect automatisch ingrijpen.

**OPGELET!**

Raak beschadigde of niet-geïsoleerde snoeren niet aan als de elektrische voeding geactiveerd is.

**OPGELET!**

Onbevoegd personeel mag geen reparaties of werkzaamheden uitvoeren waarvoor het noodzakelijk is de beschermkappen te verwijderen.

**OPGELET!**

Om gevaren van elektrische stroom te voorkomen, mag het deksel van de mini-koelunit niet worden verwijderd.

**OPGELET!**

Gebruik geen elektrische apparaten in de voedselbewaarakvakken, met uitzondering van het type dat door de fabrikant wordt aanbevolen.

**OPGELET!**

Zorg dat hete voorwerpen niet in contact komen met de kunststof onderdelen van het apparaat.

**OPGELET!**

Plaats geen ontvlambare producten of voorwerpen of producten die ontvlambare vloeistoffen bevatten in, dichtbij of op het apparaat.

**OPGELET!**

Raak de compressor of condensator niet aan. Ze kunnen brandwonden veroorzaken!

**OPGELET!**

- De ijskast is bedoeld voor het koelen en vriezen van voedingsmiddelen.
- Gebruik de travel box alleen voor het koelen en bewaren van drankjes en snacks in gesloten verpakkingen.
- Voedingsproducten kunnen in hun originele verpakking worden bewaard of in geschikte bewaar dozen.
- De travel box mag niet in contact komen met de voedingsmiddelen.
- De travel box is niet geschikt voor het correct bewaren van geneesmiddelen. Raadpleeg voor dergelijke producten de aanwijzingen in de bijsluiting.

# TB 30 AM DRAWER



## OPGELET!

Het doel en de functie van het product bij gebruik als vriezer is alleen om reeds volledig bevroren voedsel ingevroren te houden.

De koelmachine vriest geen voedsel in dat niet bevroren of gedeeltelijk bevroren is. Wanneer een niet-bevroren of gedeeltelijk bevroren voedselproduct in de vriezer worden bewaard wordt dit beschouwd als oneigenlijk gebruik en kan dit mogelijk onbedoeld ontdooien van het voedsel veroorzaken, dat bij inslikken kan leiden tot veiligheidsproblemen, ziekte of letsel.

Het bewaren van niet-bevroren of gedeeltelijk bevroren voedsel in de vriezer kan ook invloed hebben op de kwaliteit van andere diepvriesproducten die in de vriezer zijn opgeslagen.

Blootstelling aan temperaturen boven het temperatuurbereik in de klimaatklasse waarvoor de vriezer wordt gebouwd, stroomonderbrekingen en/of vaak openen van de vriezer, kan de effectiviteit van de koeler en de kwaliteit van de inhoud van de vriezer beïnvloeden.

De gebruiker moet altijd voor het eten de kwaliteit van het voedsel controleren.

## INSTALLATIE

De koelkasten TB 30 AM DRAWER zijn ontworpen en gebouwd voor een inbouw-installatie en voldoen aan de standaard afmetingen. De koelkast moet altijd horizontaal, met de rubberen pootjes van de compressor onderaan, worden geplaatst. De compressor kan functioneren tot een inclinatie van 30°. Bij een hogere inclinatie kan de compressor beschadigd raken. Bij een compressor op afstand, ook deze moet met de rubberen pootjes onderaan worden geplaatst.

Het product moet in de inbouwruimte met het Easy Fix bevestigingssysteem worden vastgezet, aan de daarvoor bestemde geboorde bevestigingspunten in de kast, voor een eenvoudige en efficiënte installatie, die vanaf de buitenkant niet zichtbaar is (Afb. 3).

Doorboor het bevestigingspunt met een boormachine of een puntig stuk gereedschap (Afb. 4 A); wanneer de gebieden al voorgeboord zijn is een lichte druk voldoende), draai de kast van binnenuit vast met de schroeven M4x16 (Afb. 4 B) en zorg ervoor dat de volledige afdekking van isolatieschuim opnieuw wordt aangebracht, zodat er een goede isolatie van het product wordt gegarandeerd (Afb. 4 C+D).

Daar waar u de bevestiging Easy Fix niet kunt gebruiken kan de koelkast worden geïnstalleerd door het aan 3 of 4 zijden vast te zetten met een bevestigingsflens (Afb. 5).

Zet de koelkast altijd op een dergelijke wijze vast dat deze niet kantelt/vooruit schuift als u lade opent of bij hoge golven en bruuske bewegingen van het vaarttuig. Bevestig het apparaat op minstens 2 punten, zie de voorschriften van de norm EN 60335-2-24.



## VERPLAATSBARE KOELEENHEID

De koelkasten TB 30 AM DRAWER zijn ontworpen en ontwikkeld met verplaatsbare koeleenheid. De koeleenheid kan in één van de drie mogelijke configuraties worden geplaatst, die afwijkt van de oorspronkelijke configuratie.

Volg de volgende stappen om de koeleenheid te verplaatsen:

1. Draai de 8 schroeven los waarmee de beschermkap is bevestigd en verwijder de kap (Fig.6-Fig.7-Fig.8);
2. Verwijder de 4 schroeven waarmee de onderbouw van de koeleenheid aan de isolatiekist is bevestigd (Fig.9-Fig.10);
3. Snij de 3 strips door die de kabels van het koelcircuit bevestigen;
4. Verplaats de koeleenheid naar de gewenste configuratie (Fig.11) en bevestig hem met 4 schroeven (Fig.12);
5. Plaats de beschermkap terug en bevestig met de 8 schroeven (Fig.13-Fig.14).

Via de bovenstaande stappen is het mogelijk de koeleenheid aan de zijkant te plaatsen (rechts of links van de kist) of boven de isolatiekist.

## VENTILATIE

Het is heel belangrijk dat de compressor/condensator achter de koelkast goed geventileerd wordt, zodat verse lucht van onder naar binnen en achter de koelkast langs kan stromen, en dat de warme lucht via de boven- of zijkanten naar buiten kan stromen (Afb.1).

De illustratie (Afb.2) toont een voorbeeld van hoe de inbouwruimte van de koelkast moet zijn voorbereid.

## ELEKTRISCHE AANSLUITINGEN

- Neem voor de aansluiting op de elektrische installatie van het vaartuig het volgende in acht:
- Controleer voor de inbedrijfstelling of de bedrijfsspanning en/of de accuspanning met het typeplaatje overeenstemmen.
- Sluit de koelkast direct aan op de accu of op de hoofdschakelaar en controleer of de installatie is voorzien van een elektrisch systeem dat het circuit tegen overbelasting beschermt.

Installeer een automatische differentieelschakelaar  $\Delta I$  0,03 A als de voedingsspanning niet 12/24 Vdc is. Vermijd de aansluiting op de schakelkast van het vaartuig om spanningsdaling te vermijden.

- Het product wordt geleverd met een zekering van 10 A. Monteer voor de koelkast een afzonderlijke schakelaar die tegelijkertijd de voedingskabels ontkoppelt. Controleer of deze schakelaar geschikt is voor de stroomlading 10 A.



**OPGELET!**

Sluit de eventuele acculader, indien aanwezig, aan op de accu en nooit direct op de koelkast.

# TB 30 AM DRAWER

## AFMETING VAN DE SNOEREN

Gebruik altijd snoeren met een passende diameter. Hieronder treft u een tabel met de minimum waarden:

Doorsnede mm <sup>2</sup>	Doorsnede AWG	Max. lengte snoer 12 V m/ft	Max. lengte snoer 24 V m/ft
2.5	13	2.5/8	5/16
4	11	4/13	8/26
6	9	6/19	12/39
10	8	10/33	20/66

Ter bescherming van de installatie moet er een zekering in de positieve kabels (+) worden geïnstalleerd, zo dicht mogelijk bij de accu. Het is raadzaam om 15 A zekeringen voor 12 V en 7,5 A zekeringen voor 24 V te gebruiken. Als u een hoofdschakelaar gebruikt moet deze een minimale stroom van 20 A kunnen verdragen. Vermijd extra verbindingstukken in de kabels, om te voorkomen dat de spanningsdaling invloed kan hebben op de instellingen van de accubescherming.

**NB: Indien nodig kan er een geaarde aansluiting worden gebruikt.**

## ALLEEN VOOR VERKOOP BINNEN DE EUROPESE GEMEENSCHAP (EU)

Dit apparaat is gemarkeerd conform de Europese richtlijn 2012/19/EU (WEEE). Het symbool op het product geeft aan dat dit product niet mag worden behandeld als huishoudelijk afval.

Zorg ervoor dat dit product niet in stedelijke afvalstromen terechtkomt maar wordt behandeld als AEEA.



## TEKNISET TIEDOT (STANDARDI KOKOONPANO)

Käyttöjännite	12 o 24 VDC
Kylmäaineikaasua ja varausta	R134a 0,044 kg - CFC Free (CO <sub>2</sub> eq. 0,063 t)
Mitat	260 x 440 x 695 (mm)
Nettopaino	18 Kg
Asennettu teho	45 Watt

## KÄYTTÖOHJE

Ohjekirja varoittaa käyttäjää olemassa olevista vaaroista ja antaa toimintaohjeita. Kyseiset varoitukset on merkitty seuraavasti:



Tuotetta ei saa käynnistää ennen kuin nämä ohjeet on luettu.

Lue ohjeet

Tämä symboli ilmoittaa, että ohjeet on luettava ennen laitteen käyttöönottoa



Irrota pistoke sähköverkosta

Tämä symboli ilmoittaa, että laite tulee irrottaa välittömästi sähköverkosta vian esiintyessä



Käytä suojakäsineitä

Tämä symboli ilmoittaa, että käyttäjän tulee käyttää asianmukaisia suojakäsineitä



Käytä jalkineita

Tämä symboli ilmoittaa, että käyttäjän tulee käyttää asianmukaisia jalkineita tapaturmien välttämiseksi



Yleinen vaara

Tämä symboli ilmoittaa vaaratilanteesta, joka vaatii erityistä tarkkaavaisuutta



Sähköiskuvaara

Tämä symboli ilmoittaa, että on olemassa sähköiskun vaara



Voimakkaan valon vaara

Tämä symboli varoittaa voimakkaista valoista, jotka voivat aiheuttaa näkövammoja.



# TB 30 AM DRAWER



## HUOMIO!

Ohjekirja tulee säilyttää tulevia käyttökertoja varten. Suositukset:

- Säilytä ohjekirjaa helpoppääsyisessä paikassa, jossa se on suojattu lämmöltä ja suoralta auringonvalolta.
- Varo vahingoittamasta osittaistakin ohjekirjan sisältöä.
- Tämän ohjekirjan mitään osaa ei saa missään tapauksessa poistaa, repiä tai muuttaa.

Tämä ohjekirja on laadittu mahdollisimman tarkasti ja huolellisesti, siitä huolimatta Indel B S.r.l. ei takaa näiden tietojen soveltuvuutta kaikkiin tuoteasennuksiin. Mikäli epäselvyyksiä ilmenee, ota välittömästi yhteyttä teknikkoihimme. Jos laite myydään tai luovutetaan toiselle henkilölle, tämä ohjekirja sekä vastaavat liitteet tulee toimittaa ehjänä laitteen uudelle käyttäjälle.



## HUOMIO!

Indel B ei ota vastuuta toimintahäiriöistä tai henkilö-/omaisuusvahingoista, jotka johtuvat näistä ohjeista poikkeavasta koneen käytöstä tai määräyksistä poikkeavien materiaalien käytöstä.

Valmistaja ja/tai jälleenmyyjä ei ota vastuuta vahingoista, jos tätä tuotetta käytetään virheellisesti tai näistä ohjeista poikkeavasti.



## HUOMIO!

Jos laitetta ei käytetä pitkään aikaan tai  sitä sulatetaan, poista lamppu (jos varusteena) ja katkaise kaikki virransyötöt. Jätä jääkaapin ovi hiukan auki sen sisätilan raikastamiseksi ja homeen muodostumisen estämiseksi.



## HUOMIO!

Poista kaikki lämpö- ja kipinälähteet laitteen läheltä, irrota pistoke pistokkeesta ja tuuleta tila huolellisesti, jos jäähdytysainetta vuotaa.



## HUOMIO!



Irrota laite välittömästi sähköverkosta, jos sen laitteessa havaitaan vikoja. Älä koske mahdollisiin vaurioituneisiin tai eristämättömiin sähköjohtoihin, kun laite on kytketty pistorasiaan.

Jos virtajohto on vaurioitunut, se tulee vaihtaa. Ota tällöin yhteyttä pätevään asiantuntijaan tai lähimpään huoltoliikkeeseen.



## HUOMIO!

Laitteessa tai sen sähköosien lähellä ei saa säilyttää seuraavia: syttyvät suihkepullot, räjähdysalttiit materiaalit, sähkölaitteet, eläimet.

Syttyviä aineita sisältävät suihkepullot voivat vuotaa, ja ne voivat syttyä palamaan tai räjähtää ollessaan kosketuksissa sähköosiin.

Erittäin alkoholipitoisia juomia tulee säilyttää hyvin suljetuissa astioissa ja pystyasennossa.

Älä päästä tulta tai kipinöitä laitteen sisälle.

Vältä sähkölaitteiden käyttöä jääkaapin sisällä.



## HUOMIO!

Laitetta saavat käyttää vähintään 8-vuotiaat lapset ja henkilöt, joilla on fyysisiä, aistillisia tai henkisiä puutteita tai puutteellinen kokemus tai tuntemus, kun heitä valvotaan tai heitä on ohjattu laitteen turvallisessa käytössä ja he tietävät siihen liittyvät vaarat.

Lapset eivät saa leikkiä laitteella. Lapset eivät saa suorittaa käyttäjän puhdistus- ja huoltotoimenpiteitä ilman valvontaa.

**HUOMIO!**

Pistokkeita tai kytkimiä ei saa käsitellä, jos kädet tai jalat ovat märkiä.

## KÄYTTÖOHJEET

Ilmastoluokka on merkitty laitteen sisällä olevaan tunnuskilpeen.

## LÄMPÖTILAN SÄÄTÄMINEN DIGITAALINÄYTÖLLÄ

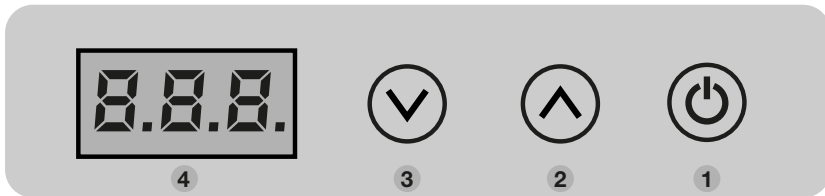

## NÄYTÖN TOIMINNOT

- Käynnistys: Paina ja pidä alhaalla painiketta 1 4 sekunnin ajan.
- Sammutus (valmiustilaan): Paina ja pidä alhaalla painiketta 1 4 sekunnin ajan.
- Sisälämpötilaa säädetään painikkeilla 2 ja 3.
- Ohjelmointivalikkoon [Pro] siirtyminen.

## LÄMPÖTILAN ASETTAMINEN

Käynnistä jääkaappi, aseta haluamasi lämpötila painikkeilla 2 lämpötilan nostamiseksi tai 3 laskemiseksi automaattista tallennusta varten.

# TB 30 AM DRAWER

## VALIKKOTOIMINTO [PRO]

Valikossa Pro voidaan säätää seuraavia tietoja: offset 1, offset 2, offset 3, akun suojaus.

Siirry valikkoon Pro painamalla samanaikaisesti painikkeita 2 ja 3 4 sekunnin ajan. Digitaalinäyttöön tulee

tällöin näkyviin viesti , paina painiketta 1 valikkoon syötetyn arvon vahvistamiseksi.

Näkyviin tulee offset1, joka voidaan säätää välille +8 - -8 painikkeilla 2 ja 3.

Painikkeella 1 vahvistetaan uusi syötetty arvo ja siirrytään seuraavaan asetukseen.



Näkyviin tulee offset2, joka voidaan säätää välille +8 - -8 painikkeilla 2 ja 3.

Painikkeella 1 vahvistetaan uusi syötetty arvo ja siirrytään seuraavaan asetukseen.

Näkyviin tulee offset3, joka voidaan säätää välille +8 - -8 painikkeilla 2 ja 3.

Painikkeella 1 vahvistetaan uusi syötetty arvo ja siirrytään seuraavaan asetukseen.



Näkyvissä oleva arvo  tai  tai  viittaa asetettuun virransäästötilaan, arvoa voidaan säätää painikkeella 2 tai 3.

Painikkeella 1 vahvistetaan uusi syötetty arvo ja siirrytään seuraavaan asetukseen.



Kuvassa  tai  tarkoittaa lämpötilan mitta-asteikon, Celsius tai Fahrenheit, valintaa. Oletusasetuksena on Celsius-asteikko. Lämpötila-arvoa voidaan muuttaa painikkeilla 2 tai 3.

Valikosta Pro voidaan poistua odottamalla joitakin sekunteja, kunnes näyttö sammuu. Tiedot tallentuvat automaattisesti.

**PRO-VALIKON ASETUKSIEN GRAAFINEN ESITYS**

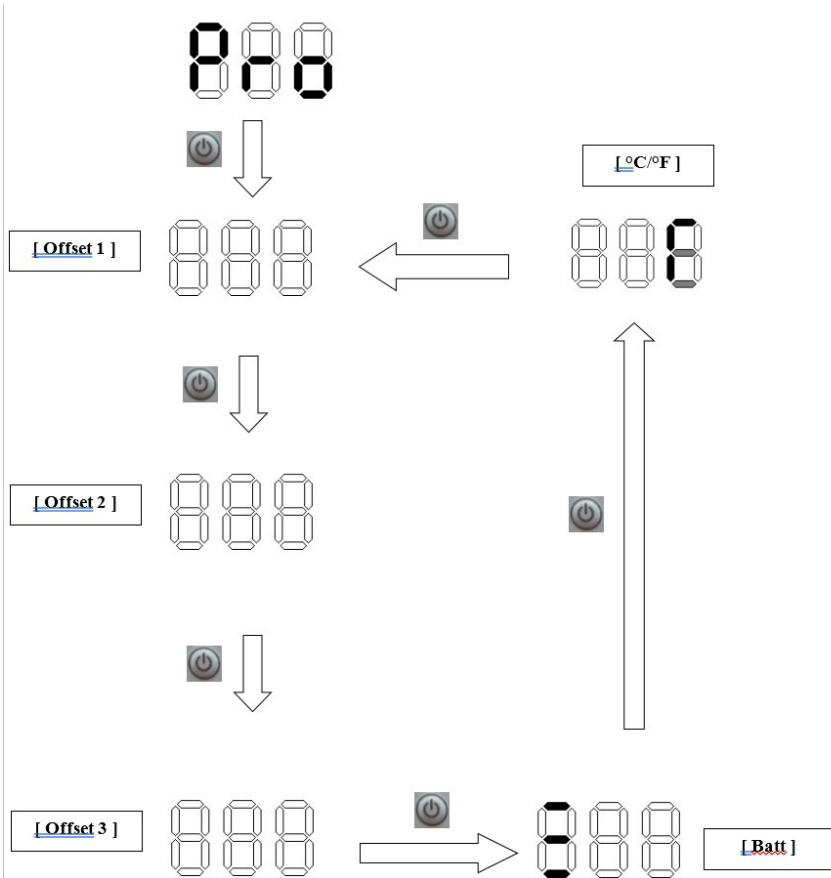

**SUOMI**

# TB 30 AM DRAWER

## OFFSET

Tämän tiedon avulla näytössä näkyvä lämpötila kohdistetaan todelliseen sisälämpötilaan, kunkin offset-arvon säätöväli on -8 - +8.

Kun jäähdytysjärjestelmä on toiminut joitakin tunteja, aseta digitaalinen lämpömittari (ei kuulu toimitukseen) laitteen sisälle kohtaan, jossa lämpötilan tulisi olla tarkin. Tarkista, että näytössä näkyvä lämpötila vastaa digitaalisen lämpömittarin arvoa. Jos arvot eivät vastaa, säädä Offset-arvoa halutun sisälämpötilan mukaan, kunnes näytössä näkyvä lämpötila vastaa digitaalisen lämpömittarin arvoa.

OFFSET	LÄMPÖTILAVÄLI
1	$T \geq -6\text{ °C}$
2	$-12\text{ °C} \leq T \leq -7\text{ °C}$
3	$T \leq -13\text{ °C}$

## NÄYTÖN VIRHETAULUKKO

VIRHE	SYY
E1	Riittämätön jännite (voltage cut-in / cut-out -arvon alapuolella)
E2	Viallinen tuuletin
E3	Ohjausyksikön virhe tai kompressorin lukittunut
E4	Jäähdytysjärjestelmässä on liikaa kaasua ja/tai kompressorin kierroskuu on liian alhainen
E5	Liian korkea ympäristölämpötila
E6	Sisälämpötilan anturin virhe

## KÄYTTÖÄ KOSKEVAT SUOSITUKSET

- Jos mahdollista, käynnistä jääkaappi noin 6 tuntia ennen tuotteiden lisäämistä sen sisään.
- Jääkaapin toistuva avaaminen aiheuttaa suuremman sähkönkulutuksen.
- Kompressorin ja lauhduttimen riittävä tuuletus vähentää huomattavasti energiankulutusta.
- Älä koskaan tuki jääkaapin tuuletusjärjestelmää.
- Sähköjärjestelmän on oltava hyväkuntoinen; tarkista säännöllisesti akut ja niiden lataustaso. Käytä aina käynnistysakkua, joka on erillään moottorista.
- Pidä jääkaapin sisäosa aina puhtaana ja kuivana. Poista lauhdevesi jääkaapin pakastinlokeron alapuolella olevasta mahdollisesta tippa-alustasta.
- Varmista, että ovi on puhdas ja kuiva, jotta sen pinta säilyy hyväkuntoisena ja ehjänä.
- Laitteen suojausyksikkö suojaa tuotetta, jos akun jännite on alhainen. Jos kompressorin lukittuu, noudata tämän ohjekirjan ohjeita ja/tai ota yhteyttä alan ammattilaisiin tai Indel B -yhtiön huoltopalveluun.
- Kompressorin voi toimia jopa 30° kaltevuudessa, sitä suuremmat kulmat voivat aiheuttaa pysyviä vaurioita kompressorisiin.



## SULATTAMINEN

Koska lauhdutin toimii jäätympistettä alhaisemmissa lämpötiloissa, siihen muodostuu jäätä ja huurretta.

Ilmankosteus, lämpötila ja oven avauskertojen määrä vaikuttavat huomattavasti huurteen muodostumiseen.

Sulata jääkaappi aina, kun haihduttimen huurteen paksuus on 3-4 mm tai sitä suurempi. Sammuuta jääkaappi kääntämällä termostaatti asentoon 0.

Sulata laite, kun tuotteita voidaan pitää mahdollisimman pitkään viileässä jääkaapin ulkopuolella. Älä poista jäätä ja huurretta haihduttimesta teräväpäisillä esineillä, sillä se voi vaurioitua ja aiheuttaa jäähdytysaine vuotoja.

Käynnistä jääkaappi uudelleen vasta sitten, kun se on sulatettu, puhdistettu ja kuivattu huolellisesti. Aseta sulatuksen aikana tarvittaessa pyyhe jääkaapin pohjalle veden parempaa keräämistä varten.

## HUOLTO

TB 30 AM DRAWER -jääkaapeissa on varma jäähdytysjärjestelmä, joka ei vaadi huoltoa tai jäähdytysaineen lisäämistä.

Kompressorin on tarkoitettu varta vasten liikkuviin käyttökohteisiin erinomaisen suorituskyvyn ja kestävyuden takaamiseksi. Talvella jääkaappia on säilytettävä ajoneuvon sisällä, mutta kompressorin ei toimi 0 °C tai sitä alhaisemmissa lämpötiloissa. Jääkaapin takana oleva lauhdutin on puhdistettava säännöllisesti. Erityisesti on harjattava/imuroitava tuulettimen aiheuttamat pölykertymät. Käytä pehmeää harjaa ja imuria. Pidä jääkaapin sisätila puhtaana haalealla vedellä ja miedolla pesuaineella ja pyyhi aina lauhdevesi/vesijäämät.



Varmista, että ovi on puhdas ja kuiva, jotta sen pinta säilyy hyväkuntoisena ja ehjänä.

Kun jääkaappia ei käytetä pitkään aikaan, sulata se kokonaan ja poista sisälle muodostunut lauhdevesi sähkö-/mekaanisten osien vaurioitumisen ja/tai homeen muodostumisen estämiseksi. Luonnollinen sulatusaika voi vaihdella muutamasta minuutista useisiin tunteihin. Kun jääkaappi on sammutettu ja talvella ovi tulee jättää roolleen tuuletusasentoon ja kaikki **syöttöjärjestelmät on katkaistava.**

# TB 30 AM DRAWER

## MATALAJÄNNITESUOJA

Jotta akkujen liiallinen purkautuminen vältettäisiin suojajärjestelmä sammuttaa kompressorin, jos jännite on riittämätön, ja käynnistää sen vasta sitten, kun järjestelmän jännite nousee akkujen latauksen seurauksena.

AKUN VIRTATASO	DIGITAALINÄYTTÖ	AKUN SUOJAUS			
		12 VDC		24 VDC	
		Cut-Out Comp. off	Cut-In Comp. on	Cut-Out Comp. off	Cut-In Comp. on
Alhainen		9,6	10,6	21,3	22,7
Keskikorkea		11,1	12,1	22,3	23,7
Korkea		11,8	12,8	24,3	25,7



### VAROITUKSET:

Ennen laitteen käynnistämistä tulee aina tarkistaa, että akkujen kunto on optimaalinen.

## ASENNUSTA KOSKEVAT VAROITUKSET





**HUOMIO!**



Varman toiminnan takaamiseksi laite tulee asentaa ja liittää näitä ohjeita noudattaen.



**HUOMIO!**

Henkilökohtaisia suojavarusteita   tulee käyttää aina tuotteen siirtämisen ja asentamisen aikana.



**HUOMIO!**

Mikäli tuotteeseen tehdään muutoksia ilmoittamasta niistä valmistajalle, täysi vastuu on muutokset suorittavalla henkilöllä. Mikäli laitteeseen tehdään muutoksia, joihin Indel B ei ole antanut lupaa, kaikki takuut ja direktiivien mukaiset vaatimustenmukaisuusvakuutukset mitätöityvät.



**HUOMIO!**

Ennen laitteen käyttämistä tulee varmistaa, ettei laitteen mekaanisissa ja sähköisissä ole vaurioita.



**HUOMIO!**

Jos laitteessa on vaurioita, ota välittömästi yhteyttä toimittajaan ennen laitteen kytkemistä sähköverkkoon.



**HUOMIO!**

Jos virtajohto on vaurioitunut, sen vaihto tulee antaa valmistajan, huoltopalveluiden tai pätevän henkilöstön vastuulle.



**HUOMIO!**

Asenna jääkaappi kuivaan paikkaan ja suojaa se vesiroiskeilta. Sähköosia EI saa altistaa vesisateelle ja/tai vesiroiskeille.



**HUOMIO!**

Asenna jääkaappi kauas kaasupulloista tai nestekaasujärjestelmistä.



**HUOMIO!**

Tuote tulee asentaa helppopääsyiseen paikkaan mahdollisten toimintahäiriöiden varalta. Jännitteenalaisten osien ja lauhdutin-/kompressoriyksikön kotelo on voitava avata ainoastaan tarkoituksella, siihen ei saa päästä suoraan käsiksi.



**HUOMIO!**

Kompressorin/lauhduttimen asennusalue tulee toteuttaa materiaalilla, joka kestää standardin EN 603335-1 mukaisen syttymistestin tai on yli 5 cm päässä sähkö- ja/tai elektronisista osista.



**HUOMIO!**

Jos olemassa on laturi, se tulee liittää akkuun, sitä ei saa koskaan liittää suoraan jääkaappiin.



**HUOMIO!**

Laite tulee suojata välilliseltä kontaktilta määräyksen "Heavy Current Regulations" mukaisesti.

# TB 30 AM DRAWER



## HUOMIO!

Jos tuote liitetään vaihtovirtalähteeseen, henkilövahinkojen välttämiseksi tulee varmistaa, että virtalähteessä on maadoitus ja katkaisimet (kytkimet), joilla laitteen virta voidaan katkaista kokonaan, sekä automaattisesti vikatilanteessa laukeavat suojauslaitteet.



## HUOMIO!

Älä koske mahdollisiin vaurioituneisiin tai eristämättömiin sähköjohtoihin, kun laite on kytketty pistorasiaan.



## HUOMIO!

Valtuuttamattomat henkilöt eivät saa tehdä korjauksia tai huoltoja, joita varten suojakannet joudutaan poistamaan.



## HUOMIO!

Älä poista minijäähdytysyksikön kantta, jotta vältät sähkön aiheuttamat vaarat.



## HUOMIO!

Älä käytä sähkölaitteita elintarvikkeiden säilytykseen tarkoitetuissa tiloissa, elleivät ne ole valmistajan suosittelemaa tyyppiä.



## HUOMIO!

Älä anna kuumien esineiden koskea laitteen muoviosia.



## HUOMIO!

Älä aseta syttyviä tuotteita tai esineitä tai syttyvää nestettä sisältäviä tuotteita laitteen sisälle, lähelle tai päälle.



## HUOMIO!

Älä koske kompressoria tai lauhdutinta. Ne ovat kuumia!



## OPGELET!

- Jääkaappi on tarkoitettu elintarvikkeiden jäähdytykseen ja pakastukseen.
- Käytä kylmälaukkua ainoastaan suljetuissa astioissa olevien juomien ja eväiden jäähdytykseen ja säilytykseen.
- Elintarvikkeita voidaan säilyttää alkuperäisessä pakkauksessaan tai sopivassa astiassa.
- Kylmälaukkua ei ole tarkoitettu suoraan kosketukseen elintarvikkeiden kanssa.
- Kylmälaukkua ei ole tarkoitettu lääkkeiden säilytykseen. Tutustu kyseisten tuotteiden pakkausselosteeseen.

**HUOMIO!**

Pakastimena käytetyn tuotteen tarkoituksena on ainoastaan säilyttää pakasteet pakastettuina.

Jääkaappi ei jäädytä elintarvikkeita, joita ei ole jäädytetty aikaisemmin tai jotka ovat sulaneet osittain. Jos muuta kuin jäädyntynyttä tai osittain sulanutta tuotetta säilytetään pakastimessa, käyttö on vääriinkäyttöä ja tuotteet voivat sen seurauksena sulaa tahtomatta aiheuttaen turvallisuus-, sairastumis- tai onnettomuusvaaroja tuotteita kuluttaessa.

Jos pakastimessa säilytetään muuta kuin jäädyntynyttä tai osittain sulanutta tuotetta, se voi vaikuttaa myös muiden pakastimessa olevien elintarvikkeiden laatuun.

Pakastimen lämpötilavälin ylittävät ympäristölämpötilat, virransyötön keskeytykset ja/tai pakastimen tiheä avaaminen voivat vaikuttaa jääkaapin tehokkuuteen ja pakastimen sisällön laatuun.

Käyttäjän tulee aina tarkistaa elintarvikkeiden laatu ennen niiden kuluttamista.

## ASENNUS

Isotherm-jääkaapit on suunniteltu ja valmistettu ainoastaan upotusasennukseen ja vakioimittoihin. Jääkaapin on aina oltava vaakasuunnassa kompressorin kumijalat alaspäin. Kompressorin toimii jopa 30 ° kaltevuuskulmassa. Jos kaltevuuskulma on tätä suurempi, kompressorin voi vaurioitua. Jos kompressorin on etäkohteessa, se tulee myös asentaa kumipäällysteiset jalat alaspäin. Tuote tulee kiinnittää asennustilaan Easy Fix -kiinnitysjärjestelmällä ja vastaavilla laatikon sisällä olevilla kiinnitysreiillä. Asennus voidaan täten suorittaa helposti ja tehokkaasti niin, ettei sitä huomaa ulkoapäin (kuva 3).

Poraa kiinnitysreikä poralla tai terävällä työkalulla (kuva 4 A, esiporattujen kohtien vuoksi kevyt paine on riittävä). Kierrä ja kiinnitä laatikko sisäpuolelta ruuveilla M4x16 (kuva 4 B). Varmista, että asennat eristeellä varustetun kannen hyvin paikoilleen tuotteen oikeaoppisen tiiviyyden varmistamiseksi (kuva 4 C+D).

Jos Easy Fix -kiinnitysjärjestelmän käyttö ei ole mahdollista, jääkaappi voidaan kiinnittää 3-4-puolisella kiinnityslajipalla (kuva 5).

Lukitse jääkaappi aina niin, ettei se voi kaatua/liukua eteenpäin, kun laatikko vedetään ulos ja meren aallot ovat huomattavat tai ajoneuvon liikkeet ovat äkinäisiä. Kiinnitä laite vähintään 2 kiinnityskohdasta standardin EN 60335-2-24 mukaisesti.

# TB 30 AM DRAWER

## JÄÄHDYTYSYKSİKÖN KYTKEMINEN ERILLEEN

TB 30 AM DRAWER -jääkaapit on suunniteltu ja valmistettu siten, että jäähdytysyksikkö voidaan kytkeä erilleen. Jäähdytysyksikkö voidaan siirtää yhteen kolmesta mahdollisesta asennusvaihtoehdosta alkuperäisestä poiketen.

Jäähdytysyksikkö siirretään seuraavien vaiheiden mukaisesti:

1. Kierrä auki suojuksen 8 kiinnitysruuvia ja ota suojus pois (kuva 6 - kuva 7- kuva 8).
2. Irrota 4 ruuvia, jotka kiinnittävät jäähdytysyksikön alustan vaahtokoteloon (kuva 9 - kuva 10).
3. Leikkaa jäähdytyspiirin putkia kiinnittävät 3 kiinnikettä.
4. Siirrä jäähdytysyksikkö haluttuun asennuspaikkaan (kuva 11) ja kiinnitä se 4 ruuvilla (kuva 12).
5. Asenna suojus takaisin ja kiinnitä se 8 ruuvilla (kuva 13 - kuva 14).

Yllä kuvattuja vaiheita seuraten jäähdytysyksikkö voidaan siirtää sivuasentoon (vaahtokotelon oikealle tai vasemmalle puolelle) tai vaahtokotelon päälle.

## TUULETUS

Jääkaapin takana olevassa kompressorissa/lauhduttimessa on oltava riittävä tuuletus niin, että ilmaa tulee alaosasta ja ilma siirtyy jääkaapin takaa ja että lämmin ilma voi tulla ulos yläosasta tai sivuilta (kuva 1).

Katso jääkaapin oikeaoppinen sijoitus kuvasta (kuva 2).

## SÄHKÖLIITÄNNÄT

- Noudata seuraavia ohjeita, kun liität laitteen ajoneuvon sähköverkkoon:
- Ennen laitteen käyttöönottoa tulee tarkistaa, että käyttöjännite ja/tai akkujännite vastaavat tunnuskilven tietoja.
- Liitä jääkaappi suoraan akkuun tai vastaavaan pääkatkaisimeen ja varmista, että järjestelmässä on ylikuormitusuoja.

Jos virransyöttöjännite on arvosta 12/24 Vdc poikkeava, asenna automaattinen differentiaalikytkin  $\Delta I$  0,03 A. Vältä liittämistä ajoneuvon sähkötaulun kautta, sillä se voi aiheuttaa jännitelaskuja.

- Tuotteessa on 10A sulake. Asenna erillinen kytkin jääkaapin yläpäähän virtajohtojen samanaikaista katkaisemista varten. Tarkista, että se tukee 10A:n kuormaa.



### HUOMIO!

Jos olemassa on laturi, se tulee liittää akkuun, sitä ei saa koskaan liittää suoraan jääkaappiin.

## SÄHKÖJOHTOJEN MITAT

Käytä aina läpimitaltaan sopivia johtoja. Seuraavassa taulukossa on vähimmäisläpimitat:

Läpimitta mm <sup>2</sup>	Läpimitta AWG	Johdon maksimipituus 12 V m/ft	Johdon maksimipituus 24 V m/ft
2,5	13	2,5/8	5/16
4	11	4/13	8/26
6	9	6/19	12/39
10	8	10/33	20/66

Suojaa järjestelmä asentamalla sulake plus-kaapeleihin (+) mahdollisimman lähelle akkua. Suosittelemme käyttämään sulakkeita 15 A mallissa 12 V ja sulakkeita 7,5 A mallissa 24 V. Jos pääkatkaisinta käytetään, sen tulee sopia 20 A:n vähimmäisvirtaan. Vältä lisäliitoksia kaapeleissa, jotta jännitelaskut eivät voisi vaikuttaa akkujen suojausasetuksiin.

**HUOM.:** maadoitusta voidaan käyttää tarvittaessa.

## AINOASTAAN EUROOPAN UNIONIN (EU) MARKKINOILLA

Laite on merkitty direktiivin 2012/19/EU (WEEE) mukaan. Tuotteessa oleva symboli osoittaa, että sitä ei tule käsitellä kotitalousjätteenä.

Varmista, ettei tätä tuotetta toimiteta yhdyskuntajätteiden virtaan, vaan että sitä käsitellään ammattikäyttöön tarkoitettuna sähkö- ja elektroniikkalaiteromuna.



# TB 30 AM DRAWER

## TEKNISKA SPECIFIKATIONER (STANDARDUTFÖRANDE)

Driftspänning	12 o 24 VDC
Kylmedel och laddning	R134a 0,044 kg - CFC Free (CO <sub>2</sub> eq. 0,063 t)
Dimensioner	260 x 440 x 695 (mm)
Nettovikt	18 Kg
Installerad effekt	45 Watt

## BRUKSANVISNING

Manualen innehåller varningar som uppmärksammar användaren på de faror som föreligger och särskilda anvisningar man ska följa; varningarna anges enligt följande:



**VARNING!**



Starta inte produkten utan att ha läst denna bruksanvisning.

Obligatoriskt att läsa anvisningarna

Denna symbol betyder att man måste läsa anvisningarna innan man tar apparaten i drift



Obligatorisk frångkoppling

Denna symbol betyder att man vid fel omedelbart måste koppla bort apparaten från huvudförsörjningen



Obligatoriskt att bära handskar

Denna symbol betyder att alla operatörer ska bära lämpliga skyddshandskar



Obligatoriskt att bära skor

Denna symbol betyder att alla operatörer ska bära särskilda skor som minskar risken för olyckor



Allmän fara

Denna symbol betyder att operatören ska vara extra uppmärksam



Risk för elektrisk stöt

Denna symbol signalerar till berörd personal att det arbetsmoment som beskrivs kan innebära en risk för elektrisk stöt



Risk för högintensivt ljus

Denna symbol betyder att man ska vara extra uppmärksam på högintensivt ljus eftersom det föreligger risk för synskador.







## VARNING!

Spara manualen inför framtida konsultation. Det är lämpligt att:

- Förvara bruksanvisningen på en åtkomlig plats där den skyddas från fukt och värme samt från direkt solljus;
- Använd bruksanvisningen försiktigt så att du inte skadar innehållet;
- Man får aldrig ta loss, dra sönder eller ändra någon del av denna bruksanvisning.

Trots den noggrannhet med vilken denna manual har sammanställts kan inte Indel B garantera att den information som finns i den täcker alla tänkbara händelser som är förbundna med produktinstallationen. Om man är osäker bör man omedelbart kontakta våra tekniker. Om man säljer eller lämnar vidare apparaten till en annan person ska man även lämna över denna manual och tillhörande bilagor, i sin helhet, till den nya användaren.



## VARNING!

Indel B avsäger sig allt ansvar för felfunktion eller skador på person eller egendom orsakade av en annan användning av maskinen eller av material med andra egenskaper än vad som anges i denna manual.

Felaktig användning eller användning som strider mot anvisningarna i denna manual kan inte ge upphov till tvist med tillverkaren och/eller leverantören.



## VARNING!

Under längre perioder då kylskåpet inte ska användas och under avfrostning ska man i

förekommande fall avlägsna lampan eller  koppla ifrån all strömförsörjning. Lämna kyldörren något öppen för att vädra ut kylen och för att undvika att det bildas mögel.



## VARNING!

Det får inte förekomma värme eller gnistor i närheten av apparaten. Dra ut strömkontakten och vädra lokalen ordentligt om det skulle uppstå kylmedelsläckage.



## VARNING!



Koppla omedelbart bort apparaten från den allmänna försörjningen vid fel. Rör inte vid elkablar som är skadade eller inte isolerade när den elektriska försörjningen är tillkopplad.

Om strömkabeln är skadad ska den bytas ut. Kontakta behörig personal eller närmaste Kundenservice.



## VARNING!

Följande får inte förvaras i apparaten eller i närheten av dess elektriska delar: sprayflaskor med brännbara vätskor, explosivt material, elektriska apparater, levande djur.

Sprayflaskor som innehåller brännbara vätskor kan läcka gaser som om de kommer i kontakt med elektriska delar kan fatta eld eller orsaka explosion.

Drycker med hög alkoholhalt ska förvaras väl tillslutna och i upprätt ställning.

Undvik eld och gnistor inne i apparaten.

Undvik att använda elektrisk apparatur inne i kylskåpet.



## VARNING!

Apparaten får användas av barn över 8 år och av personer med nedsatta fysiska, sensoriska eller mentala färdigheter, med bristfällig erfarenhet eller utan nödvändig kunskap, endast förutsatt att de fått information om en säker användning av apparaten och förstått de risker som är kopplade därtill.

# TB 30 AM DRAWER

Barn får inte leka med apparaten. Rengöring och underhåll som ska utföras av användaren får aldrig utföras av barn om de inte övervakas.



## VARNING!

Rör inte vid kontakter eller brytare när dina händer är blöta.

## BRUKSANVISNINGAR

Klimatklassen finns angiven på skylten inne i apparaten.

## TEMPERATURREGLERING MED DIGITAL DISPLAY

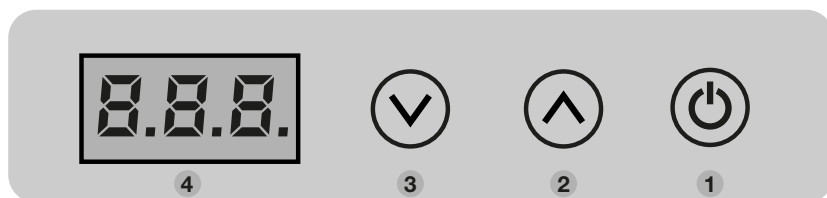

## DISPLAYENS FUNKTIONER

- Start; Tryck och håll in knappen 1 under 4 sekunder
- Avstängning (Stand-By); Tryck och håll in knappen 1 under 4 sekunder.
- Justering av innetemperaturen med knapparna 2 och 3.
- Åtkomst till programmeringsmenyn [Pro].

## TEMPERATURINSTÄLLNING

Sätt igång kylan och ställ in önskad temperatur genom att trycka på knappen 2 för att höja eller knappen 3 för att sänka temperaturen som sparas automatiskt.

## MENYFUNKTION [PRO]

Med menyn Pro kan man justera följande data: offset 1, offset 2, offset 3, batteriskydd.

För att komma till menyn Pro ska man trycka in knapparna 2 och 3 samtidigt under 4 sekunder.

Nu visas texten  på den digitala displayen, och man ska trycka på knappen 1 för att bekräfta.

Värdet för offset 1 visas, och detta värde kan varieras från +8 till -8 med hjälp av knapparna 2 och 3.



Genom att trycka på 1 bekräftar man den nya inmatade datan och går vidare till att ställa in nästa parameter.

Värdet för offset2 visas, och detta värde kan varieras från +8 till -8 med hjälp av knapparna 2 och 3.



Genom att trycka på 1 bekräftar man den nya inmatade datan och går vidare till att ställa in nästa parameter.

Värdet för offset3 visas, och detta värde kan varieras från +8 till -8 med hjälp av knapparna 2 och 3.

Genom att trycka på 1 bekräftar man den nya inmatade datan och går vidare till att ställa in nästa parameter.

Bilden  eller  eller  hänvisar till inställd nivå för batterisparläge. Värdet kan justeras med hjälp av knapparna 2 eller 3.

Genom att trycka på 1 bekräftar man den nya inmatade datan och går vidare till att ställa in nästa parameter.

Bilden  eller  hänvisar till val av temperaturenhet, Celsius eller Fahrenheit, inställningen från fabrik är Celsius, värdet kanjusteras med hjälp av knapparna 2 eller 3.

För att stänga menyn Pro ska man först vänta någon sekund tills displayen stängts av. Datan sparas automatiskt.

# TB 30 AM DRAWER

## GRAFIK ÖVER INSTÄLLINGSSEKVENNS FÖR MENYN PRO

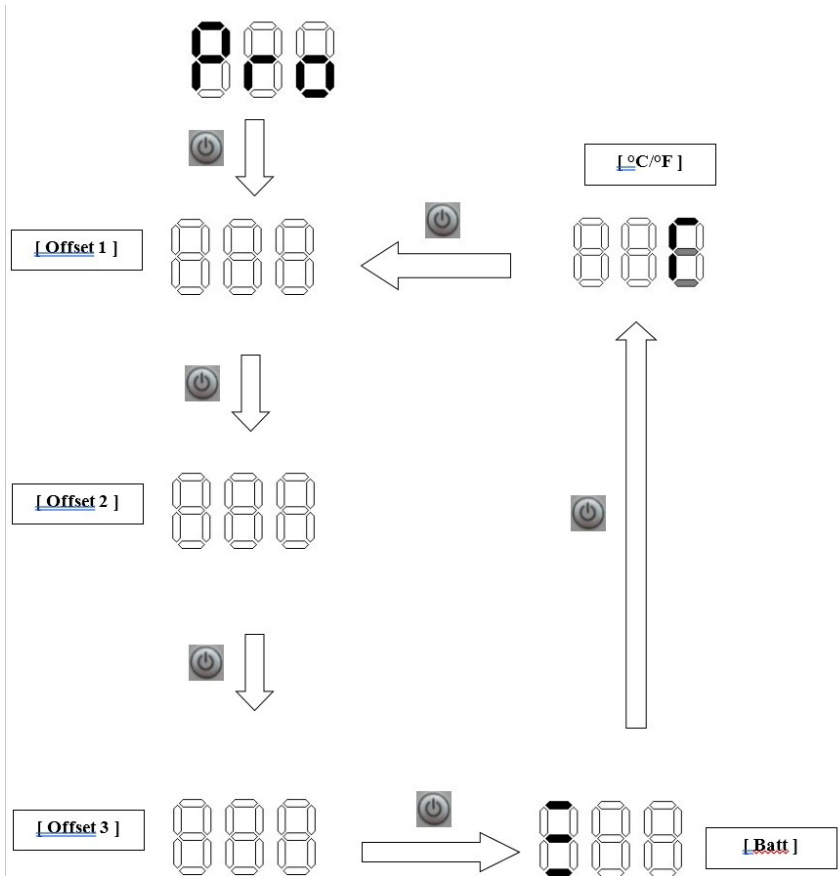

## OFFSET

är den data som används för att ställa in den temperatur som visas på displayen till det värde som motsvarar den faktiska inre temperaturen. Inställningen för varje offsetvärde kan varieras mellan -8 och +8.

När kylsystemet varit igång några timmar ska man stoppa in en digital termometer (medföljer ej) i kylan på den plats man vill mäta temperaturen så exakt som möjligt, och kontrollera att temperaturen på displayen överensstämmer med den temperatur som visas på den digitala termometern. Om de inte överensstämmer ska man justera offsetvärdena för den temperatur man vill nå inne i kylan, tills temperaturen på displayen överensstämmer med temperaturen som visas på den digitala termometern.

OFFSET	TEMPERATURINTERVALL
1	$T \geq -6^{\circ}\text{C}$
2	$-12^{\circ}\text{C} \leq T \leq -7^{\circ}\text{C}$
3	$T \leq -13^{\circ}\text{C}$

## FELMEDDELANDEN PÅ DISPLAYEN

FEL	ORSAK
E1	Otillräcklig spänning (Voltvärde under värdet för cut-in / cut-out)
E2	Fläkt sönder
E3	Fel i kontrollenhet eller kompressor blockerad
E4	För mycket gas i kylsystemet och/eller kompressorn har ett för lågt varvtal
E5	Rumstemperaturen är för hög
E6	Fel på sensorn för innertemperatur

## REKOMMENDATIONER FÖR ANVÄNDNING

- Starta om möjligt kylskåpet ca 6 timmar innan det ska fyllas med kylvaror.
- Att ofta öppna kylan höjer strömförbrukningen.
- God ventilation av kompressor och kondensor minskar strömförbrukningen avsevärt.
- Se till att kylens ventilationssystem inte blockeras.
- Den elektriska anordningen måste vara i mycket gott skick. Kontrollera regelbundet batterierna och deras laddning. Motorn ska alltid ha eget separat startbatteri.
- Håll alltid kylens insida ren och torr. Töm vid behov ut kondensvatten som samlas i dropphyllan under frysacket i kylskåpet.
- Håll alltid dörren ren och torr för att garantera att den hålls i fint skick.
- Apparaten har utformats med ett skydd för låg batterispänning. Om kompressorn blockeras ska man följa de anvisningar som anges i denna manual och/eller kontakta en specialiserad tekniker eller ett serviceställe tillhörande Indel B.
- Kompressorn klarar en lutning på upp till 30°, mer lutning kan orsaka permanenta skador på kompressorn.

# TB 30 AM DRAWER

## AVFROSTNING

Eftersom förångaren arbetar i temperaturer under fryspunkten bildas frost och is på den.

Lufffuktighet, temperatur och hur ofta dörren öppnas påverkar frostbildningen i hög grad.

Frosta av kylskåpet när frostlagret på förångaren har blivit 3-4 mm tjockt eller mer.

Stäng av kylskåpet genom att vrida termostaten till 0.

Utför avfrostningen vid tillfällen då varorna kan förvaras utanför kylskåpet så kallt som möjligt. Använd inga vassa föremål för att skapa bort is och frost från förångaren eftersom den då kan skadas med läckage av kylmedel som följd.

Återstarta kylskåpet först när det är helt och hållet avfrostat, torrt och rent. Underlätta vid behov avfrostningen genom att lägga en handduk längst ner i kylskåpet för att samla upp smältvatten.

## UNDERHÅLL

TB 30 AM DRAWER-kylskåpen har ett helt hermetiskt slutet kylsystem som inte kräver underhåll eller påfyllning av kylmedel.



Kompressorn är av speciell typ avsedd för mobila applikationer, med mycket hög verkningsgrad och en i särklass lång livslängd. Kylskåpet ska sitta kvar i fordonet under vintern, men kompressorn fungerar inte då temperaturen är kring 0°C eller lägre. Det säsongsbaserade underhållet inskränker sig till att göra ren kondensorn på baksidan av kylskåpet. Den samlar med hjälp av fläkten en del damm som ska borstas/sugas bort. Använd mjuk borste och dammsugare. Invändigt är det viktigt att hålla ordentligt rent med hjälp av ljummet vatten och en mild tvållösning. Torka upp alla rester av kondens/vatten.

Håll alltid dörren ren och torr för att garantera att den hålls i fint skick.

När kylan ska vara avstängd under en längre period måste man frosta av den och avlägsna kondens som bildats på insidan. Detta ska man göra för att undvika att skada apparaten eller de elektriska/mechaniska komponenterna och/eller för att förhindra att det uppstår mögel. Avfrostningstiden kan variera från ett par minuter till flera timmar. Lämna dörren öppen i vädringsläge då kylskåpet är avstängt och under vintern och koppla bort all tillförsel.

## SPÄNNINGSVAKT

För att skydda batterierna från överdriven urladdning slår en batterivakt ifrån kompressorn vid för låg spänning och återstartar först när spänningen i systemet höjts genom laddning av batterierna.

BATTERINIVÅ	DIGITAL DISPLAY	BATTERISKYDD			
		12 VDC		24 VDC	
		Cut-Out Komp. off	Cut-In Komp. on	Cut-Out Komp. off	Cut-In Komp. on
Låg		9,6	10,6	21,3	22,7
Mellan		11,1	12,1	22,3	23,7
Hög		11,8	12,8	24,3	25,7



### VARNINGAR!

Innan man sätter igång apparaten ska man kontrollera att batterierna är i bästa möjliga skick.

# TB 30 AM DRAWER

## VARNINGAR GÄLLANDE INSTALLATION



**VARNING!**



För att garantera en säker funktion ska man installera och koppla apparaten i enlighet med anvisningarna i denna bruksanvisning.



**VARNING!**

Använd alltid personlig skyddsutrustning   vid förflyttning och installation av produkten.



**VARNING!**

Ansvaret för ändringar på produkten om vilka tillverkaren saknar vetskap vilar helt och hållet på den person som utför ändringarna. Ändringar som utförs utan godkännande från Indel B innebär att alla former av garantier upphör att gälla och att försäkran om överensstämmelse med tillämpliga direktiv blir ogiltig.



**VARNING!**

Innan man använder apparaten ska man kontrollera att den inte uppvisar några synliga skador på mekaniska eller elektriska delar.



**VARNING!**

Om apparaten är skadad ska man omedelbart kontakta leverantören innan anslutning.



**VARNING!**

Om elkabeln skadas måste den omedelbart bytas ut av tillverkaren, kundservice eller behörig personal.



**VARNING!**

Installera kylskåpet på en torr plats där det skyddas från vattenstänk. Elektriska delar får INTE exponeras för regn och/eller vattenstänk.



**VARNING!**

Installera kylskåpet på avstånd från gastuber och gasolanordningar.



**VARNING!**

Produkten ska installeras på en plats som är åtkomlig vid eventuellt underhållsarbete. Utrymmet med spänningsförladda delar och kondensorns/kompressorns delar ska endast kunna öppnas medvetet och får inte vara direkt åtkomligt.



**VARNING!**

Området för installation av kompressor/kondensor måste vara av ett material som klarar det flamtest, needle flame test, som förutses av EN 603335-1 eller vara vid ett avstånd på mer än 5 cm från elektriska/elektroniska delar.



**VARNING!**

Om en batteriladdare finns med ska denna anslutas till batteriet och aldrig direkt till kylskåpet.



**VARNING!**

Apparaten ska skyddas mot indirekt kontakt enligt föreskriften "Heavy Current Regulations".



**VARNING!**



Om man ansluter till elnät med växelström ska man för att undvika allvarliga personskador kontrollera att nätet är jordat och försett med fränskiljare (brytare) som gör det möjligt att koppla bort apparaten helt från strömtillförseln samt med skyddsanordningar som utlöser automatiskt vid fel.



**WARNING!**

Rör inte vid elkablar som är skadade eller inte isolerade när den elektriska försörjningen är tillkopplad.



**WARNING!**

Det är förbjudet för obehörig personal att utföra reparationer eller arbetsmoment som kräver att skyddshöljen demonteras.



**WARNING!**

Undvik risker av elektrisk karaktär genom att inte demontera minikylenhetens hölje.



**WARNING!**

Använd inte elektriska apparater inuti apparatens fack för förvaring av livsmedel om de inte är av en typ som rekommenderas av tillverkaren.



**WARNING!**

Låt inte varma föremål röra vid apparatens plastdelar.



**WARNING!**

Placera inte lättantändliga produkter eller föremål eller produkter som innehåller lättantändlig vätska inuti, i närheten av eller ovanpå apparaten.



**WARNING!**

Rör inte vid kompressorn eller kondensorn. Du kan bränna dig!



**WARNING!**

- Kylboxen lämpar sig för kylning och frysning av livsmedel.
- Använd endast resekylboxen för kylning och förvaring av drycker och snacks som är förslutna.
- Livsmedlen kan förvaras i sin originalförpackning eller lämpliga behållare.
- Resekylboxen är inte avsedd för att komma i direkt kontakt med livsmedel.
- Resekylboxen är inte avsedd för korrekt förvaring av läkemedel. Se instruktionsbladet för dessa produkter.

# TB 30 AM DRAWER



## **VARNING!**

Produktens syfte och funktion när den används som frys är endast att hålla redan helt nedfrysta produkter frysta.

Kylskåpet fryser inte livsmedel som inte redan är helt nedfrysta. Om man förvarar ett livsmedel som inte är helt nedfryst i frysen bedöms detta som felaktig användning och kan leda till oavsiktlig upptining av det aktuella livsmedlet. Detta i sin tur kan orsaka problem med livsmedelssäkerhet, sjukdom eller skada vid förtäring.

Att förvara livsmedel som inte är helt nedfrysta i frysen kan även påverka kvaliteten på andra frysta livsmedelsprodukter som förvaras inne i frysen.

Exponering för temperaturer över det temperaturintervall frysen framställts för, strömavbrott och/eller frekvent öppnande av frysen kan påverka kylens prestanda och kvaliteten på frysens innehåll.

Användaren ska alltid kontrollera livsmedlens kvalitet innan förtäring.

## **INSTALLATION**

TB 30 AM DRAWER-kylskåpen har utformats och tillverkats för att uteslutande byggas in i installationer som ska vara av standardmått. Kylskåpet ska alltid placeras horisontellt, med kompressorns gummifötter nertill. Kompressorn klarar en lutning på upp till 30°. Vid större lutning än så kan kompressorn skadas. Om man använder en fjärrstyrd kompressor ska även den installeras med gummifötterna nedåt.

Produkten ska fästas på plats med hjälp av fästsystemet Easy Fix - förborrade fästpunkter inne i facket som ger en enkel och effektiv installation och inte syns utifrån (Fig. 3).

Borra fästpunkten med en bormaskin eller ett spetsigt verktyg (Fig 4 A. Då områdena är förborrade räcker det med ett lätt tryck), skruva och fäst facket från insidan med skruvar av modell M4x16 (Fig. 4 B). Var noga att sätta in locket komplett med isoleringsskum för att garantera korrekt isolering av produkten (Fig. 4 C+D).

Om man inte kan använda Easy Fix-fästet kan man installera kylan genom att fästa den med hjälp av en 3- eller 4-sidig kopplingsfläns (Fig. 5).

Fixera kylskåpet så att det inte välter/halkar framåt när man drar ut lådan, vid sjögång eller om fordonet gör en brysk manöver. Fäst apparaten med minst 2 fästpunkter i enlighet med anvisningarna i föreskrift EN 60335-2-24.

## PLATSBYTE AV KYLENHETEN

Lådkylskåpen TB 30 AM DRAWER är konstruerade och tillverkade på ett sätt som gör att kylväxelnheten kan byta plats. Det går att flytta kylväxelnheten enligt en av de tre möjliga konfigurationerna som skiljer sig från den ursprungliga.

Gå till väga på följande sätt för att flytta kylväxelnheten:

1. Skruva loss de åtta skruvarna som fäster höljet och ta bort det (Fig. 6 – Fig. 7 – Fig. 8).
2. Ta bort de fyra skruvarna som fäster kylväxelnhetens bas vid den skumfyllda boxen (Fig. 9 – Fig. 10).
3. Skär av de tre banden som fäster kylkretsens rör.
4. Flytta kylväxelnheten till den önskade konfigurationen (Fig. 11) och fäst den med fyra skruvar (Fig. 12).
5. Sätt tillbaka höljet och fäst det med de åtta skruvarna (Fig. 13 – Fig. 14).

Genom att gå till väga på ovanstående sätt går det att flytta kylväxelnheten till höger eller vänster sida eller ovansidan av den skumfyllda boxen.

## VENTILATION

Det är mycket viktigt att kompressorn/kondensorn som sitter baktill på kylskåpen är väl ventilerad så att sval luft kan komma fram underifrån och passera bakom kylskåpet och att uppvärmd luft kan evakueras uppåt eller åt sidorna (Fig.1).

Illustrationen (Fig. 2) visar ett exempel på hur den plats på vilken kylskåpet ska installeras ska se ut.

## ELEKTRISKA ANSLUTNINGAR

- Vid anslutning till fordonets elsystem är det viktigt att ta hänsyn till följande punkter:
- Innan man driftsätter apparaten ska man kontrollera att driftspänningen och/eller batterispänningen motsvarar specifikationerna på dekalen.
- Anslut kylväxelnheten direkt till förbrukningsbatteri eller dess huvudbrytare. Kontrollera att anordningen är utrustad med elanordning som är kapabel att skydda kretsen mot överström.

Om matningsspänningen skiljer sig från 12/24 Vdc måste man installera en automatisk differentialbrytare  $\Delta I$  0,03 A. Undvik anslutning via fordonets elcentral eftersom det kan orsaka spänningss bortfall.

- Produkten är utrustad med en 10 A säkring. Man måste montera en separat brytare uppströms från kylskåpet, som kopplar bort matningskablar på samma gång. Kontrollera att den klarar en belastning på 10 A.



**VARNING!**

Om en batteriladdare finns med ska denna anslutas till batteriet och aldrig direkt till kylskåpet.

# TB 30 AM DRAWER

## DIMENSIONER ELKABLAR

Använd alltid kablar med korrekt kabelarea. Nedan följer en tabell med minimimått:

Kabelarea mm <sup>2</sup>	Kabelarea AWG	Max kabellängd i meter/fot 12 V	Max kabellängd i meter/fot 24 V
2.5	13	2.5/8	5/16
4	11	4/13	8/26
6	9	6/19	12/39
10	8	10/33	20/66

För att skydda anläggningen måste man montera en säkring på pluspolerna (+), så nära batteriet som möjligt. Vi rekommenderar att man använder säkringar på 15A för 12V och säkringar på 7,5A för 24V. Om man använder sig av huvudströmbrytare måste den klara en minimiström på 20A. Undvik att skarva elkablarna för att förhindra att spänningsbortfall påverkar batteriskyddets inställningar.

**OBS: vid behov kan man använda jordanslutning.**

## ENDAST FÖR FÖRSÄLJNING INOM EUROPEISKA UNIONEN (EU)

Denna apparat är märkt i överensstämmelse med direktiv 2012/19/EU (WEEE). Symbolen på produkten anger att denna produkt inte ska behandlas som hushållsavfall.

Säkerställ att denna produkt inte ingår i de kommunala avfallsflödena utan behandlas som WEEE för yrkesmässig användning.



## ТЕХНИЧЕСКИЕ ДАННЫЕ (СТАНДАРТНЫЕ КОНФИГУРАЦИИ)

Рабочее напряжение	12 или 24 В пост.тока
Газ хладагента и заряд	R134a 0,044 kg - CFC Free (CO <sub>2</sub> eq. 0,063 t)
Размеры	260 x 440 x 695 (мм)
Вес нетто	18 кг
Установленная мощность	45 Ватт

## РУКОВОДСТВО

Руководство содержит предупреждения об опасностях для пользователя или правила поведения; такие предупреждения указываются следующим образом:



**ВНИМАНИЕ!**



Не включайте устройство, не ознакомившись с данной инструкцией.

Обязательно прочитать инструкции

Наличие этого символа требует прочтения инструкций перед началом использования устройства



Необходимость отключения

Наличие этого символа требует немедленного отключения устройства от сети в случае сбоев в работе



Необходимость использования перчаток

Наличие этого символа требует от каждого оператора ношения защитных перчаток



Необходимость использования обуви

Наличие этого символа требует от каждого оператора ношения специальной обуви, чтобы снизить риск получения травмы



Общая опасность

Наличие этого символа требует особого внимания со стороны оператора



Опасность поражения электрическим током

Наличие этого символа указывает, что описанная операция может иметь риск поражения электрическим током



Опасность света высокой интенсивности

Наличие этого символа указывает, что необходимо обращать особое внимание на источники света высокой интенсивности, представляющие опасность для зрения.



# ТВ 30 AM DRAWER



## ВНИМАНИЕ!

Руководство необходимо сохранить для дальнейшего использования. Рекомендуется:

- Хранить руководство в доступном месте, защищенном от тепла и влаги и прямых солнечных лучей;
- Использовать руководство по эксплуатации таким образом, чтобы не повредить полностью или частично его содержимое.
- Ни в коем случае не удалять, не вырывать и не изменять части данного руководства по эксплуатации.

Несмотря на тщательность, с которой было составлено это руководство, компания Indel B S.r.l. не может гарантировать, что указанная в нем информация охватывает все возможные события, связанные с установкой изделия, в случае сомнений рекомендуется незамедлительно обратиться к нашим техникам. В случае продажи или передачи оборудования другому лицу данное руководство и его приложения должны быть переданы без изменений новому пользователю.

## ПРАВИЛА БЕЗОПАСНОСТИ



### ВНИМАНИЕ!

Компания Indel B S.r.l. не несет никакой ответственности за неисправности или повреждения, причиненные людям или имуществу, вызванные ненадлежащим использованием изделия или других материалов с характеристиками, отличными от тех, которые указаны в данном руководстве.

Ненадлежащее использование или использование изделия образом, отличным от указанного в данном руководстве по эксплуатации, не может являться поводом для претензий в отношении производителя и/или поставщика.



### ВНИМАНИЕ!

При длительных периодах неиспользования или при размораживании, демонтировать лампу, если

таковая имеется,  или отсоединить все подключения питания. Оставить дверцу морозильной камеры слегка приоткрытой для вентиляции внутренней части изделия и предотвращения образования плесени.



### ВНИМАНИЕ!

В случае утечки охлаждающей жидкости устранить все источники тепла и искр рядом с прибором, отсоединить разъем электропитания и хорошо проветрить помещение.



### ВНИМАНИЕ!



 В случае неисправности сразу же отключите прибор от основного источника питания. Не дотрагиваться до потенциально поврежденных или не изолированных кабелей, когда подключено электропитание.

Если при повреждении кабеля питания, необходимо заменить его, обратитесь к квалифицированному персоналу или в ближайший сервисный центр.



### ВНИМАНИЕ!

Прибор могут использовать дети в возрасте, старше 8 лет, или лица с ограниченными физическими, сенсорными или ментальными способностями или не имеющие опыта и необходимых знаний, при условии наблюдения или после получения инструкций относительно безопасного использования прибора и понимания связанных с ним опасностей.

Дети не должны использовать прибор для игр. Чистка и техническое обслуживание выполняется пользователем и не должна выполняться детьми без присмотра.

**ВНИМАНИЕ!**

Не касайтесь электрических вилок и выключателей, если ваши руки и ноги мокрые.

## ИНСТРУКЦИИ ПО ЭКСПЛУАТАЦИИ

Климатический класс указан на табличке, находящейся внутри прибора.

## РЕГУЛИРОВКА ТЕМПЕРАТУРЫ С ПОМОЩЬЮ ЦИФРОВОГО ДИСПЛЕЯ

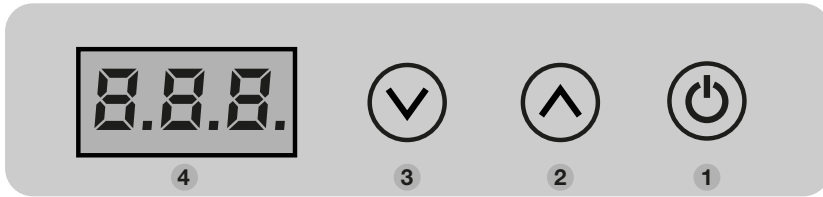

### ФУНКЦИИ ДИСПЛЕЯ

- Включение: Нажать и удерживать нажатой кнопку 1 в течение 4 секунд
- Выключение (режим ожидания): Нажать и удерживать нажатой кнопку 1 в течение 4 секунд.
- Регулировка внутренней температуры кнопками 2 и 3.
- Доступ к меню программирования [Pro].

### НАСТРОЙКА ТЕМПЕРАТУРЫ

Включите холодильник, установите желаемую температуру, нажимая на кнопки 2, чтобы увеличить или 3, чтобы уменьшить температуру, которая сохраняется автоматически.

# ТВ 30 AM DRAWER

## ФУНКЦИИ МЕНЮ [PRO]

Меню Pro позволяет изменить следующие данные: offset 1, offset 2, offset 3, защита батареи.

Чтобы войти в меню Pro, одновременно нажмите кнопки 2 и 3 в течение 4 секунд, после этого на



цифровом дисплее появится надпись **888**, нажмите на кнопку 1 для подтверждения входа в меню.

На дисплее отображается значение offset1, которое можно изменить от +8 до -8, нажимая клавиши 2 и 3.

Нажав на 1, вы подтверждаете введенное значение и переходите к настройке следующего параметра.

На дисплее отображается значение offset2, которое можно изменить от +8 до -8, нажимая клавиши 2 и 3.

Нажав на 1, вы подтверждаете введенное значение и переходите к настройке следующего параметра.

На дисплее отображается значение offset3, которое можно изменить от +8 до -8, нажимая клавиши 2 и 3.

Нажав на 1, вы подтверждаете введенное значение и переходите к настройке следующего параметра.



Отображаемое изображение **8** или **8** или **8** относится к заданному уровню экономии батареи, это значение можно изменить путем нажатия кнопок 2 или 3.

Нажав на 1, вы подтверждаете введенное значение и переходите к настройке следующего параметра.

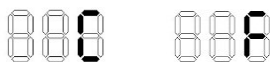

Рисунок, показанный **888** или **888**, относится к выбору шкалы температуры по Цельсию или Фаренгейту, выбор заводской настройки находится в градусах Цельсия, значение можно изменить, нажимая кнопки «x» и «x».

Для выхода из меню Pro подождите несколько секунд, пока погаснет дисплей, при этом данные сохраняются автоматически.



**ГРАФИЧЕСКОЕ ОТОБРАЖЕНИЕ  
ПОСЛЕДОВАТЕЛЬНОСТИ НАСТРОЙКИ МЕНЮ PRO**

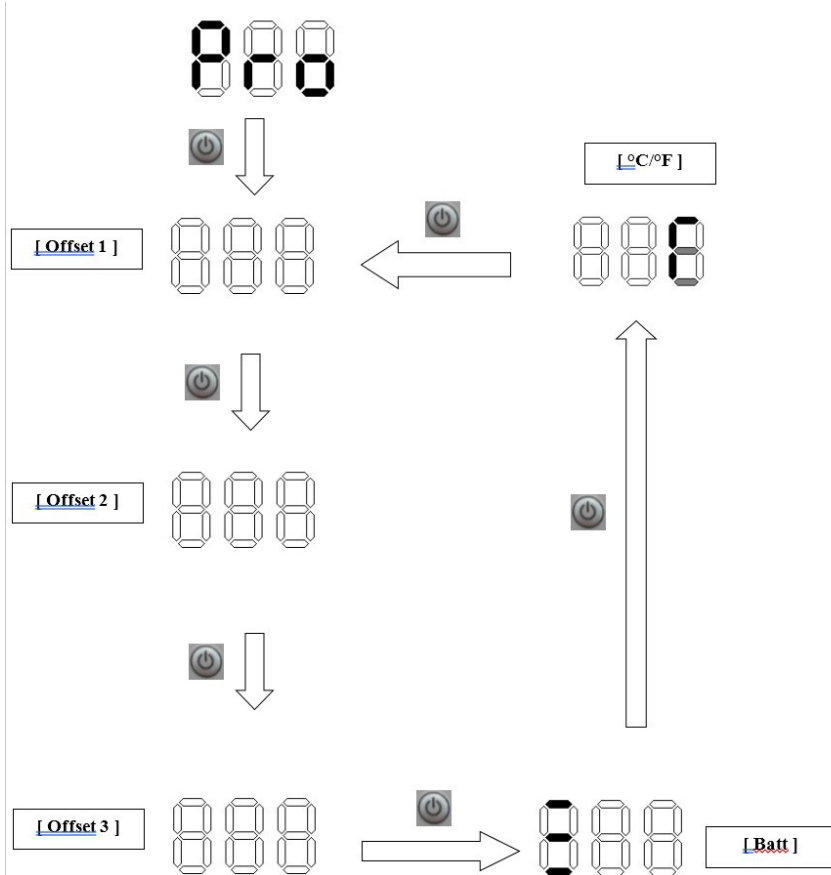

**РУССКИЙ**

# ТВ 30 AM DRAWER

## OFFSET (ОТКЛОНЕНИЕ)

это значение, которое используется, чтобы привести в соответствие температуру на дисплее с фактической температурой внутри, регулировка для каждого отклонения происходит в пределах от -8 /до +8.

Через несколько часов работы системы охлаждения, введя цифровой термометр (не входит в комплект) в отсек в том месте, где нужно иметь более точную температуру, проверьте, чтобы температура на дисплее соответствовала значению температуры на цифровом термометре; если значения не совпадают, изменить настройки параметра Offset, связанные с температурой, требуемой в отсеке, пока температура на дисплее не будет соответствовать значению на цифровом термометре.

OFFSET	ДИАПАЗОН ТЕМПЕРАТУР
1	$T \geq -6^{\circ}\text{C}$
2	$-12^{\circ}\text{C} \leq T \leq -7^{\circ}\text{C}$
3	$T \leq -13^{\circ}\text{C}$

## ТАБЛИЦА ОШИБОК, ОТОБРАЖАЕМЫХ НА ДИСПЛЕЕ

ОШИБКА	ПРИЧИНА
E1	Недостаточное напряжение (Вольты ниже значения включения/выключения)
E2	Вентилятор неисправен
E3	Ошибка блока управления или блокировка компрессора
E4	Система охлаждения перегружена газом и / или компрессора вращается на слишком низких оборотах
E5	Температура окружающей среды слишком высока
E6	Ошибка датчика внутренней температуры

## РЕКОМЕНДАЦИИ ПО ЭКСПЛУАТАЦИИ

- Если возможно, включить холодильник примерно за 6 часов до закладки продуктов.
- Частое открывание холодильника приводит к большему расходу электроэнергии.
- Соответствующая вентиляция компрессора и конденсатора значительно уменьшает потребление электроэнергии.
- Никогда не загромождайте систему вентиляции холодильника.
- Электрооборудование должно быть в отличном состоянии, регулярно проверять батареи и их уровень заряда. Всегда использовать отдельную стартерную батарею для двигателя.
- Всегда содержать чистой и сухой внутреннюю часть холодильника. Удалять конденсат из поддона для капель, расположенного под морозильным отделением холодильника, если таковой имеется.
- Для предотвращения повреждений и сохранения красивого вида поверхности двери следить за тем, чтобы она всегда была сухой и чистой.
- Прибор имеет защитный блок на случай низкого напряжения батареи. В случае блокировки компрессора следуйте инструкциям, приведенным в данном руководстве и/или обращайтесь к специализированным техникам или в сервисные центры Indel B S.r.l.
- Компрессор может работать под углом 30°; более высокие значения угла могут привести к повреждению компрессора.

## РАЗМОРАЖИВАНИЕ

Так как испаритель работает при температурах ниже точки замерзания, на нем образуется лед и иней.

Влажность воздуха, температура и количество открытых двери значительно влияют на образование инея.

Всегда размораживать холодильник, когда слой инея на испарителе достигает толщины 3-4мм или больше.

Выключить холодильник, повернув термостат в положение 0.

Выполнить размораживание, когда продукты могут находиться вне холодильника в прохладном месте максимально долго. Не использовать острые предметы для удаления льда и инея с испарителя, так как можно повредить его, вызвав утечку хладагента.

Снова включить холодильник только после размораживания, тщательно вымыть и вытереть его. При необходимости во время размораживания разместить полотенце у основания холодильника для упрощения сбора воды.

## ОБСЛУЖИВАНИЕ

Холодильники TB 30 AM DRAWER Cruise оснащены герметичным устройством охлаждения, не требующим обслуживания и добавления хладагента.

Компрессор разработан специально для применения в условиях движения, что обеспечивает превосходную эффективность и долгий срок службы. Зимой холодильник должен храниться внутри транспортного средства, но компрессор не работает при температурах, близких к 0°C или ниже. Сезонное обслуживание заключается в чистке конденсатора, расположенного сзади холодильника. В частности, необходимо удалить с помощью щетки/пылесоса всю пыль, накапливающуюся на крыльчатке вентилятора. Использовать мягкую щетку или пылесос. Важно содержать внутреннюю часть холодильника в чистоте: очищать ее с помощью теплой воды и нейтрального моющего средства, вытирая все остатки конденсата/воды.

Для предотвращения повреждений и сохранения красивого вида поверхности двери следить за тем, чтобы она всегда была сухая и чистая.

При выключении холодильника на длительные периоды времени необходимо дождаться полного размораживания и удалить весь конденсат, образовавшийся внутри, чтобы предупредить повреждение прибора, электрических/механических компонентов и/или образование плесени. Время естественного размораживания может варьироваться от нескольких минут до нескольких часов. Зимой и когда холодильник выключен, оставить дверцу в приоткрытом положении для вентиляции и отсоединить все источники питания.

# ТВ 30 AM DRAWER

## ЗАЩИТА ОТ НИЗКОГО НАПРЯЖЕНИЯ

Для предотвращения чрезмерной разрядки батарей защитное устройство при недостаточном напряжении выключает компрессор и снова включает его, только когда напряжение оборудования увеличится вследствие зарядки батарей.

УРОВЕНЬ БАТАРЕИ	ЦИФРОВОЙ ДИСПЛЕЙ	ЗАЩИТА БАТАРЕИ			
		12В ПОСТ. ТОКА		24В ПОСТ. ТОКА	
		Выключение Компр. выкл.	Включение Компр. вкл.	Выключение Компр. выкл.	Включение Компр. вкл.
Низкий		9,6	10,6	21,3	22,7
Средний		11,1	12,1	22,3	23,7
Высокий		11,8	12,8	24,3	25,7



### ПРЕДУПРЕЖДЕНИЯ:

Перед включением прибора всегда проверять, чтобы батареи были в заряженном состоянии.

## ПРЕДУПРЕЖДЕНИЯ ПРИ УСТАНОВКЕ



### ВНИМАНИЕ!



Для гарантии надежной работы при установке и подключении прибора придерживаться указаний, приведенных в настоящем руководстве по эксплуатации.



### ВНИМАНИЕ!

Во время транспортировки и установки изделия всегда используйте СИЗ (средства



индивидуальной защиты)



### ВНИМАНИЕ!

За любые изменения, внесенные в изделие без ведома изготовителя, ответственность несут те, кто осуществил такие изменения. Изменения, внесенные без согласия компании Indel B S.r.l., влекут за собой аннулирование гарантии и могут привести к аннулированию декларации соответствия применимым директивам.



### ВНИМАНИЕ!

Перед использованием прибора убедиться в отсутствии видимых повреждений механических и электрических компонентов.



### ВНИМАНИЕ!

В случае повреждения прибора немедленно информировать фирму-производителя до выполнения подключения.



### ВНИМАНИЕ!

Если кабель питания поврежден, то он должен быть заменен производителем, сервисными центрами или квалифицированными специалистами.



### ВНИМАНИЕ!

Установить холодильник в сухом месте, защищенном от водяных брызг. Электрические части НЕ должны подвергаться воздействию дождя и/или водяных брызг.



### ВНИМАНИЕ!

Установить холодильник вдали от газовых баллонов или установок сжиженного газа.



### ВНИМАНИЕ!

Прибор должен быть установлен в доступном для обслуживания месте. Отсек для размещения частей, находящихся под напряжением, и блока конденсатора/компрессора должен открываться только намеренно и к нему не должно быть прямого доступа.



### ВНИМАНИЕ!

Место установки компрессора/конденсатора изготавливается непременно из материала, устойчивого к испытанию тонким пламенем, предусмотренного нормой EN 603 335 - 1, или располагаться более, чем на 5 см от электрических и/или электронных приборов.



### ВНИМАНИЕ!

Если имеется зарядное устройство, оно должно подключаться к аккумуляторной батарее и никогда напрямую к холодильнику.

# TB 30 AM DRAWER



## ВНИМАНИЕ!

Прибор должен быть защищен от непрямого контакта в соответствии с нормативом по сильному току “Heavy Current Regulations”.



## ВНИМАНИЕ!

Для предотвращения тяжелых персональных травм, при подключении питания от электрической сети переменного тока убедиться, что сеть имеет заземление и отсечные устройства (выключатели), позволяющие полностью отключить электрический ток от прибора, а также имеет защитные устройства, автоматически срабатывающие в случае неисправности.



## ВНИМАНИЕ!

Не дотрагиваться до потенциально поврежденных или не изолированных кабелей, когда подключено электропитание.



## ВНИМАНИЕ!

Запрещается проводить ремонтные работы или иные вмешательства, которые предусматривают снятие защитных крышек и защитных приспособлений неавторизованным персоналом.



## ВНИМАНИЕ!

Во избежание угроз, связанных с электричеством, не снимайте крышку холодильного агрегата.



## ВНИМАНИЕ!

Не используйте электрические устройства внутри отсеков для хранения продуктов питания, если они не соответствуют типу, который рекомендует производитель.



## ВНИМАНИЕ!

Не допускайте попадания горячих предметов на пластмассовые детали холодильника.



## ВНИМАНИЕ!

Не размещайте легковоспламеняющиеся продукты или предметы, а также продукты (изделия), содержащие легковоспламеняющиеся жидкости, внутри холодильника, рядом с ним или на нём.



## ВНИМАНИЕ!

Не прикасайтесь к компрессору или конденсатору! Риск ожога!



## ВНИМАНИЕ!

- Холодильник предназначен для охлаждения и замораживания продуктов питания.
  - Используйте тревел бокс (travel box) только для охлаждения и хранения закрытых напитков и закусок.
  - Продукты питания можно хранить в оригинальной упаковке или в подходящих контейнерах.
  - Тревел бокс (travel box) не предусмотрен для контакта с продуктами питания.
  - Тревел бокс (travel box) не предусмотрен для корректного хранения лекарственных препаратов.
- Инструкции по обращению с такими продуктами приводятся в иллюстративном вкладыше.

**ВНИМАНИЕ!**

Назначением и функцией изделия при его использовании в качестве морозильной камеры является хранение уже полностью замороженных продуктов питания.

Морозильная камера не выполняет замораживание незамороженных или частично замороженных продуктов питания. Хранение незамороженных или частично замороженных продуктов питания в морозильной камере является ее ненадлежащим использованием и может вызвать ненамеренное размораживание продукта, что может привести к нарушению норм безопасности, заболеваниям или несчастным случаям при употреблении их в пищу. Хранение незамороженных или частично замороженных продуктов питания в морозильной камере может также повлиять на качество других замороженных продуктов питания, хранящихся внутри морозильной камеры.

Воздействие температур, превышающих диапазон температур климатического класса, для которого была изготовлена морозильная камера, отключения электропитания и/или частое открытие морозильной камеры могут снизить эффективность морозильной камеры и качество ее содержимого.

Пользователь должен всегда проверять качество продуктов питания перед употреблением их в пищу.

## УСТАНОВКА

Холодильники TB 30 AM DRAWER разработаны и изготовлены исключительно для встраивания и удовлетворяют стандартным размерам. Холодильник должен всегда находиться в горизонтальном положении, резиновые ножки компрессора должны располагаться внизу. Компрессор может работать с углом наклона до 30°. При большем угле наклона компрессор может повредиться. Дистанционный компрессор также должен быть установлен резиновыми ножками вниз.

Устройство следует закрепить в месте размещения с помощью системы крепления Easy Fix, через предварительно просверленные отверстия внутри верхней части корпуса. Это способствует простой и эффективной установке, которая незаметна снаружи (рис. 3).

Сделать отверстие для крепления при помощи дрели или острым инструментом (рис. 4 А, поскольку эти точки уже предварительно просверлены, нужно просто слегка надавить на них), завинтите и закрепите корпус изнутри с помощью винтов М4х16 (рис. 4 В), убедившись в том, что вы вставили крышку с изоляционным материалом, что обеспечит правильную изоляцию изделия (рис. 4 С+D).

Там, где не представляется возможным использовать крепление Easy Fix, вы можете установить холодильник, зафиксировав его крепежными фланцами с 3 или 4 сторон (рис. 5).

Зафиксировать холодильник таким образом, чтобы он не опрокидывался/не скользил вперед при выдвигании ящика или в случае волнения на море и резких маневров транспортного средства. Обеспечить крепление прибора по крайней мере в 2 точках, в соответствии с требованиями нормы EN 60335-2-24.

# ТВ 30 AM DRAWER

## ИЗМЕНЕНИЕ ПОЛОЖЕНИЯ УСТАНОВКИ ХОЛОДИЛЬНОГО АГРЕГАТА

Конструкция холодильников ТВ 30 AM DRAWER предусматривает возможность изменения положения установки холодильного агрегата. Перестановка холодильного агрегата предусмотрена в трех конфигурациях, отличных от оригинального положения.

Чтобы переставить холодильный агрегат в другое место, необходимо выполнить следующие действия:

1. Отвинтить 8 винтов крепления кожуха и снять его (рис.6 - рис.7 - рис.8);
2. Отвинтить 4 винта крепления основания холодильного агрегата к пенополистирольному контейнеру (рис.9 - рис.10);
3. Разрезать 3 хомута крепления трубок контура хладагента;
4. Установить холодильный агрегат в нужное новое место (рис.11) и зафиксировать 4 винтами (рис.12);
5. Установить на место кожух и зафиксировать его 8 винтами (рис.13 - рис.14).

С помощью перечисленных выше действий холодильный агрегат можно установить с правой или левой стороны от пенополистирольного контейнера или над ним.

## ВЕНТИЛЯЦИЯ

Очень важно, чтобы компрессор/конденсатор, расположенный на задней стенке холодильника, хорошо вентилировался таким образом, чтобы свежий воздух мог поступать снизу и проходить за холодильник, и чтобы нагретый воздух мог выходить сверху или сбоку (Рис.1).

На иллюстрации (Рис. 2) показан пример, как должна быть подготовлена ниша для встраивания холодильника.

## ЭЛЕКТРИЧЕСКИЕ СОЕДИНЕНИЯ

- Для подключения к электрооборудованию транспортного средства выполнить следующее:
- Перед вводом прибора в эксплуатацию проверить, что рабочее напряжение и/или напряжение аккумуляторной батареи соответствуют паспортным данным.
- Подключить холодильник непосредственно к батарее или соответствующему главному выключателю и убедиться, что оборудование оснащено электрическим устройством, которое в состоянии защитить контур от сверхтоков.

Если напряжение питания отличается от питания 12/24 В пост.тока, установить дифференциальный автоматический выключатель  $\Delta I$  0,03 А. Избегать подключений через электрощит транспортного средства, так как это может вызвать падения напряжения.

- Изделие поставляется в комплекте с плавким предохранителем на 10 А. Необходимо установить перед холодильником отдельный выключатель, временно отключающий кабели питания. Проверить, чтобы такой выключатель выдерживал нагрузку в 10 А.



### ВНИМАНИЕ!

Если имеется зарядное устройство, оно должно подключаться к аккумуляторной батарее и ни в коем случае не должно подключаться непосредственно к холодильному агрегату.



## РАЗМЕРЫ ЭЛЕКТРИЧЕСКИХ КАБЕЛЕЙ

Всегда использовать кабели с соответствующим сечением, ниже приведена таблица с минимальными сечениями:

Сечение мм <sup>2</sup>	Сечение AWG	Максимальная длина кабеля 12В м/фут	Максимальная длина кабеля 24В м/фут
2,5	13	2,5/8	5/16
4	11	4/13	8/26
6	9	6/19	12/39
10	8	10/33	20/66

Для защиты устройства, предохранитель должен быть установлен в положительных кабелях (+), как можно ближе к батарее. Рекомендуется использовать предохранители на 15А для 12В и предохранители на 7,5А для 24В. Если используется главный выключатель, то он должен быть в состоянии выдержать минимальный ток в 20 А. Избегайте дополнительных соединений в проводке, чтобы падение напряжения не могло повлиять на параметры защиты батареи.

**Примечание:** Подключение заземления можно использовать, если это необходимо.

## ТОЛЬКО ДЛЯ ПРОДАЖИ В ПРЕДЕЛАХ ЕВРОПЕЙСКОГО СОЮЗА (ЕС)

Данное устройство снабжено маркировкой согласно требованиям Директивы Евросоюза 2012/19/EU (WEEE) об отходах электрического и электронного оборудования. Соответствующий знак на изделии указывает на то, что данный продукт не подлежит утилизации как бытовые отходы.

Обеспечьте, чтобы данное устройство было утилизировано на профессиональном уровне строго как отходы электрического и электронного оборудования.



# TB 30 AM DRAWER